

A-A'

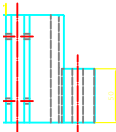

Lateral Derecha



conector



conector

conector2

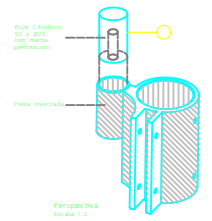

Perspectiva Escala 1:2

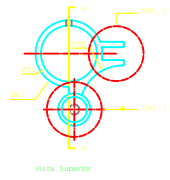

Vista Superior

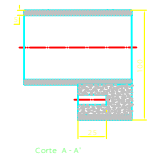

Corte A-A'

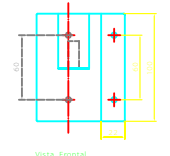

Vista Frontal

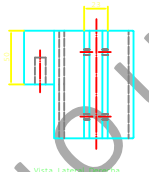

Vista Lateral Derecha

Escala 1:3



conector

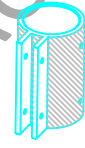

Perspectiva Escala 1:2

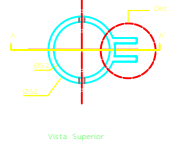

Vista Superior

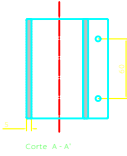

Corte A-A'

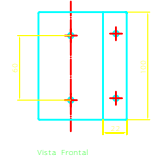

Vista Frontal

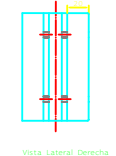

Vista Lateral Derecha

Escala 1:3

conector3

SOLO USO ACADÉMICO



Vista Superior



Corte A - A'



Detalle 1  
Esc. 1:1

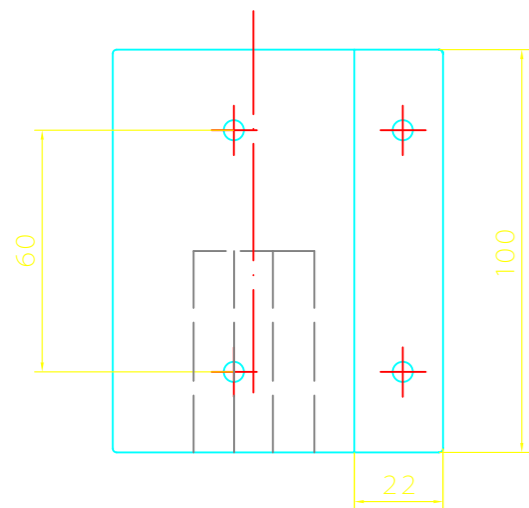

Vista Frontal

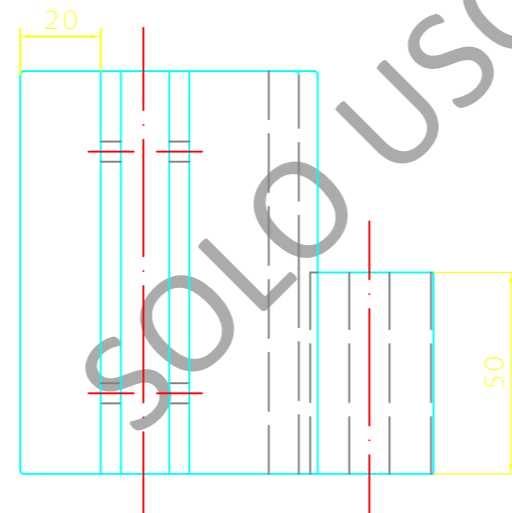

Vista Lateral Derecha

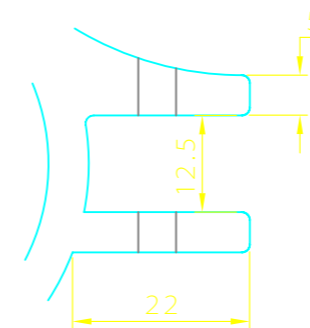

Detalle 2  
Esc. 1:1

10  
Iter

Pr  
de

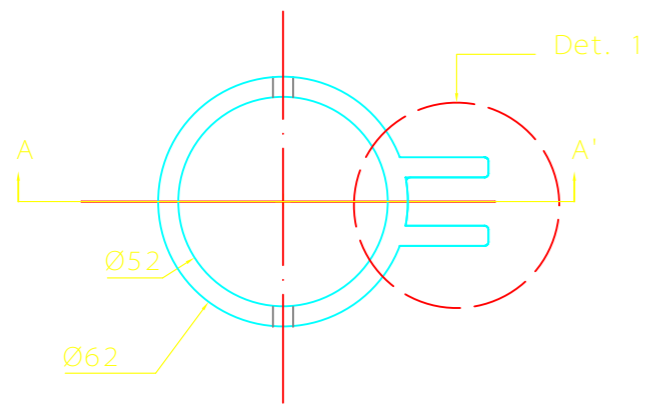

Vista Superior

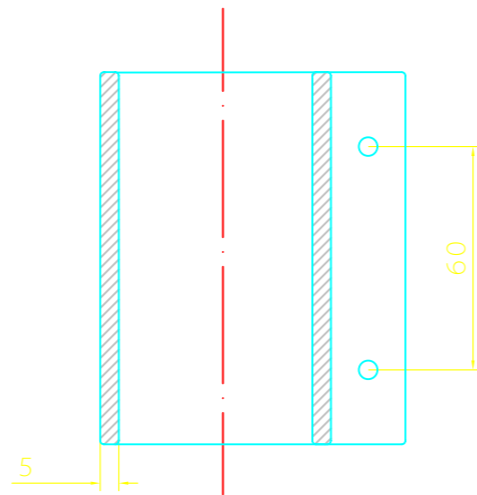

Corte A - A'

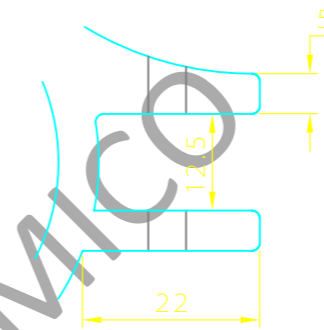

Detalle 1  
Esc. 1:1

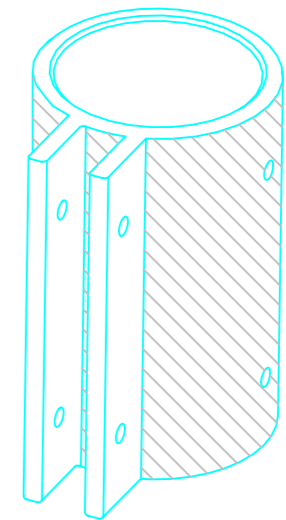

Perspectiva  
Escala 1:2

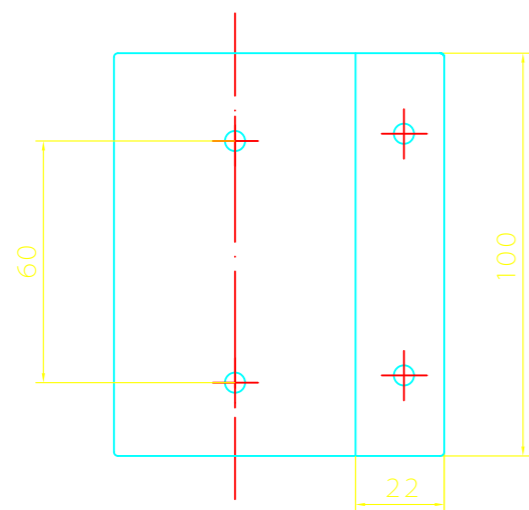

Vista Frontal

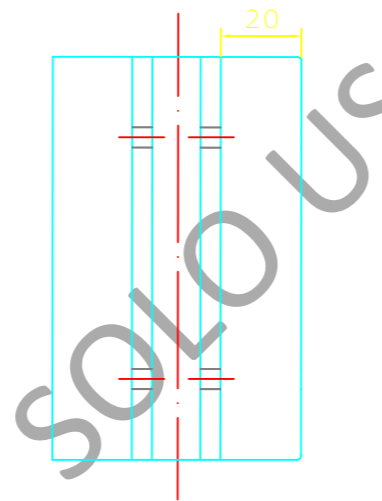

Vista Lateral Derecha

11	Conector Fijo	20	Polipropileno
Item	Nombre	Cant.	Materialidad

<h2 style="margin: 0;">Universidad Mayor</h2> <p style="margin: 0;">Escuela de Diseño Industrial</p>		
<p style="margin: 0;"><b>Proyecto de Título</b></p>	<p style="margin: 0;">Tema: "Sistema de Ejercitación para Niños en Proceso de Alfabetización"</p>	
<p style="margin: 0;">Alumna: Bárbara Paz Sáez Zamora</p> <p style="margin: 0;">Profesor Guía: Alejandro Araya Escotorin</p>		
<p style="margin: 0;"><b>Contenido:</b></p> <p style="margin: 0;">Vistas Generales - Cortes - Detalles</p>		
<p style="margin: 0;">Escala</p> <p style="margin: 0;">1:2</p>	<p style="margin: 0;">Fecha</p> <p style="margin: 0;">Marzo de 2005</p>	<p style="margin: 0;">Nº Lámina</p> <p style="margin: 0;">1:3</p>

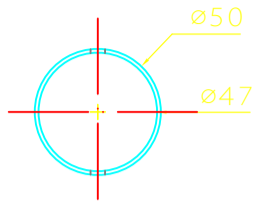

Vista Superior

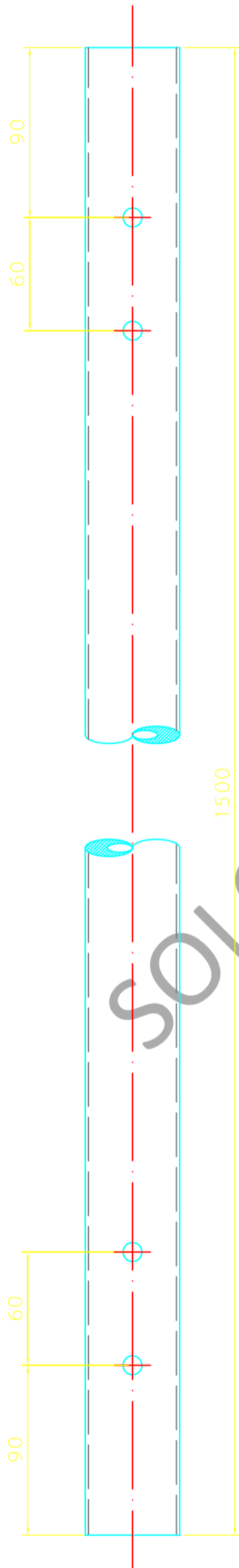

Vista Frontal

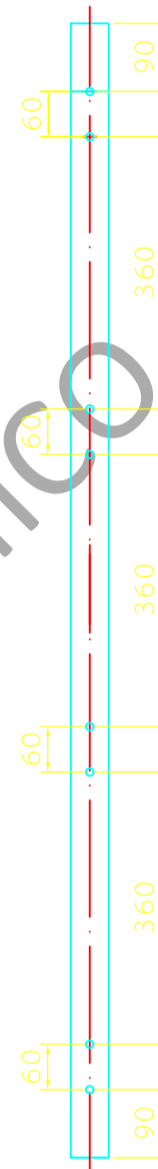

Posición Agujeros  
Esc. 1:10

1	Tubo	8	Aluminio 2"
Item	Nombre	Cant.	Materialidad

## Universidad Mayor

Escuela de Diseño Industrial

Proyecto  
de Título

Tema: "Sistema de Ejercitación para Niños  
en Proceso de Alfabetización"

Alumna: Bárbara Paz Sáez Zamora

Profesor Guía: Alejandro Araya Escotorin

Contenido:  
Vistas Generales - Cortes - Detalles

Escala  
1:3

Fecha  
Marzo de 2005

Nº Lámina  
1:3

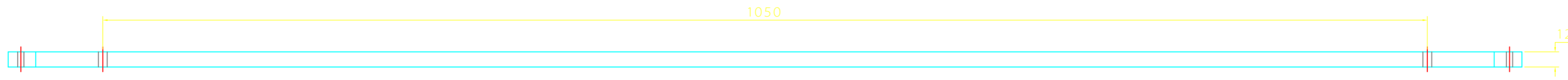

Vista Superior

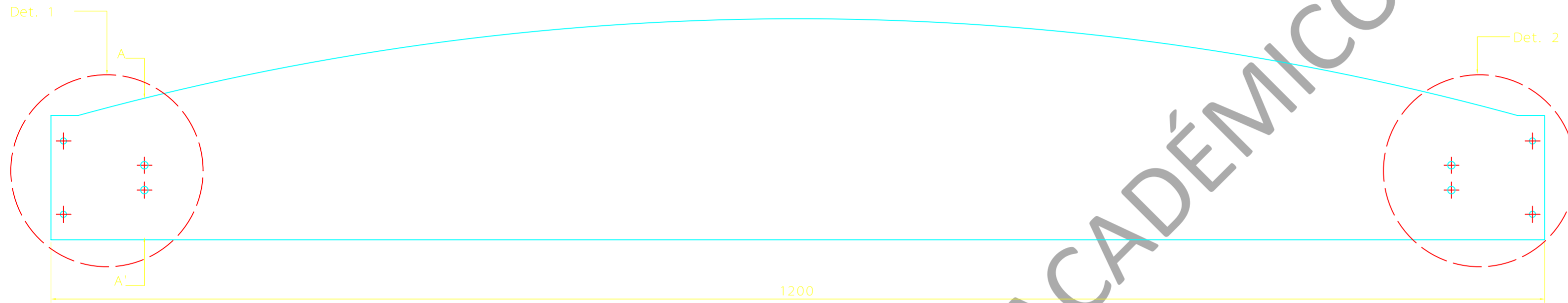

Vista Frontal

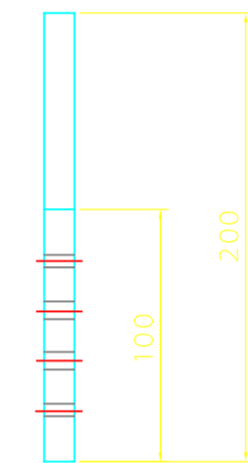

Vista Lateral Derecha

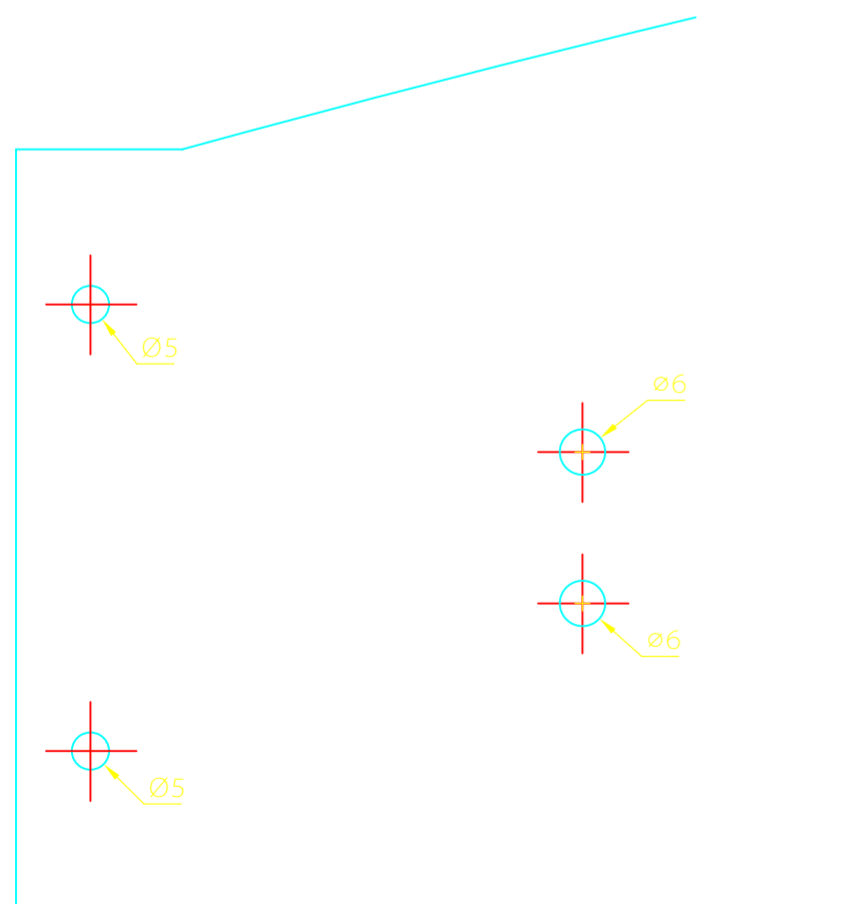

Detalle 1  
Esc. 1:1

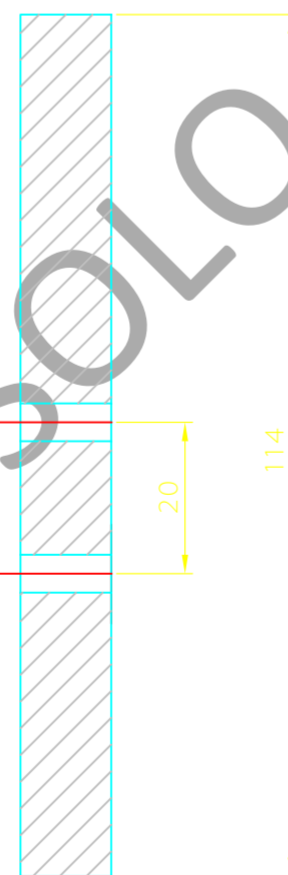

Corte A - A'  
Esc. 1:1

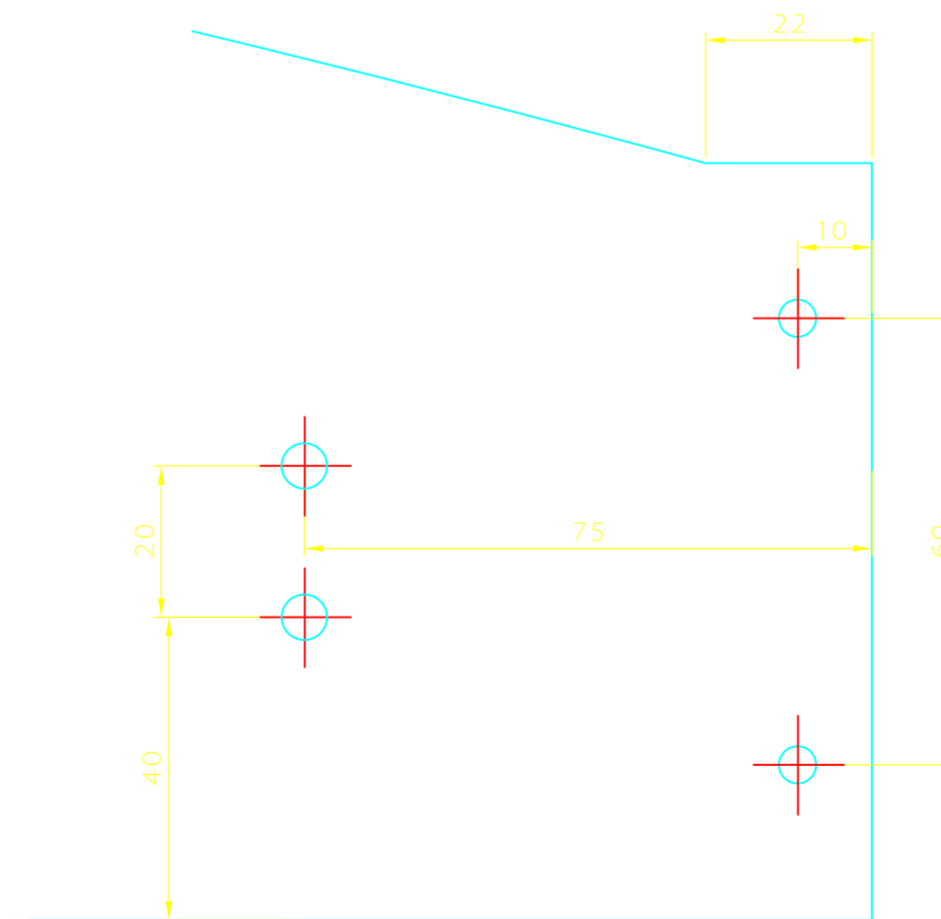

Detalle 2  
Esc. 1:1

Item	Nombre	Cant.	Materialidad
2	Travesaño A	4	Terciado 12mm

<b>Universidad Mayor</b> Escuela de Diseño Industrial	
Proyecto de Título	Tema: "Sistema de Ejercitación para Niños en Proceso de Alfabetización"
Alumna: Bárbara Paz Sáez Zamora	
Profesor Guía: Alejandro Araya Escotorín	

Contenido: Vistas Generales - Cortes - Detalles		
Escala 1:3	Fecha Marzo de 2005	Nº Lámina 1:3

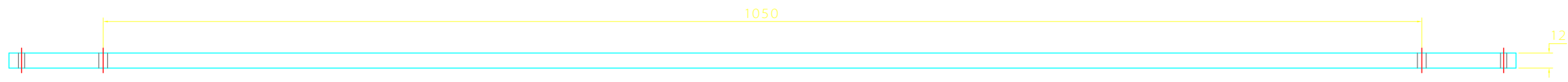

Vista Superior

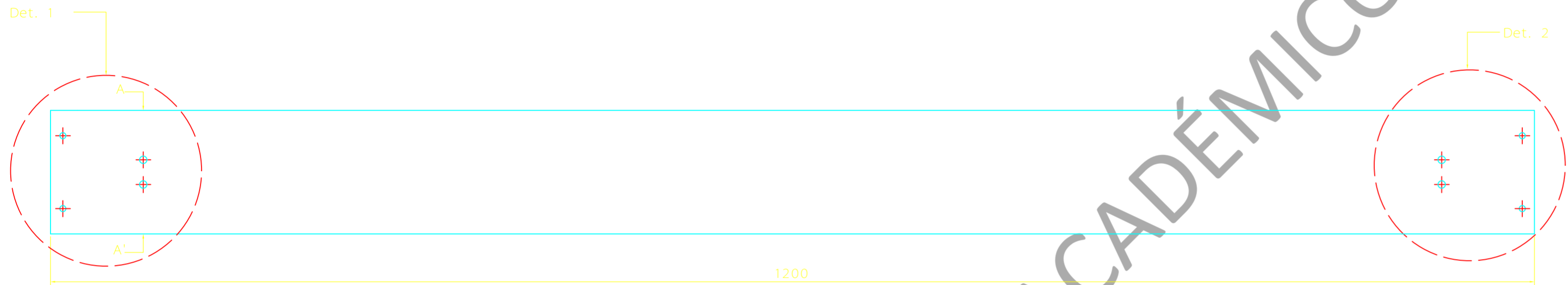

Vista Frontal

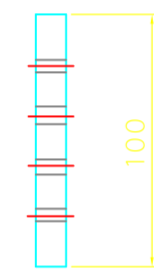

Vista Lateral Derecha

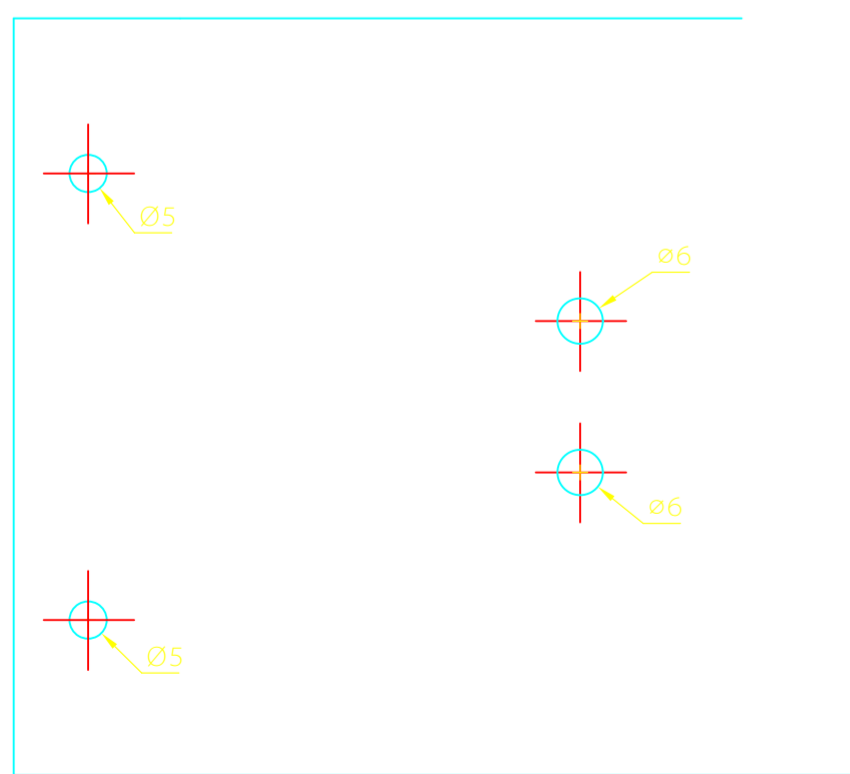

Detalle 1  
Esc. 1:1

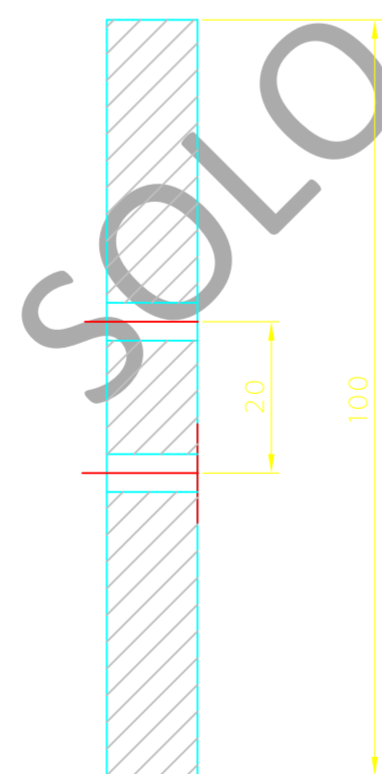

Corte A-A'  
Esc. 1:1

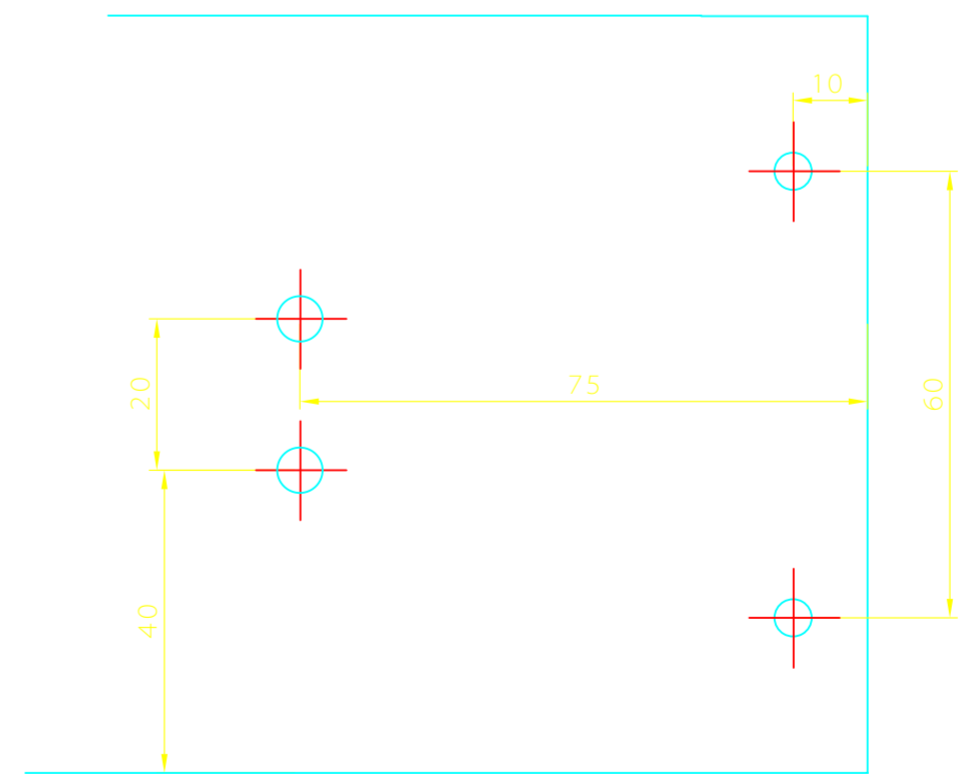

Detalle 2  
Esc. 1:1

Item	Nombre	Cant.	Materialidad
3	Travesaño B	12	Terciado 12mm

<b>Universidad Mayor</b> Escuela de Diseño Industrial		
Proyecto de Título	Tema: "Sistema de Ejercitación para Niños en Proceso de Alfabetización"	
Alumna: Bárbara Paz Sáez Zamora Profesor Guía: Alejandro Araya Escotorín		
Contenido: Vistas Generales - Cortes - Detalles		
Escala 1:3	Fecha Marzo de 2005	Nº Lámina 1:3

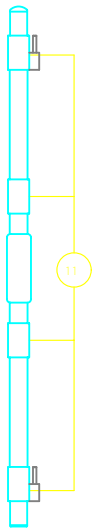

Vista Lateral Izquierda

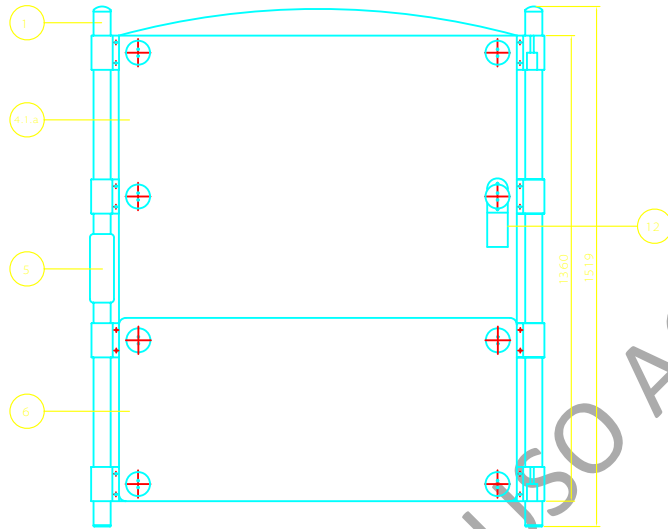

Vista Frontal

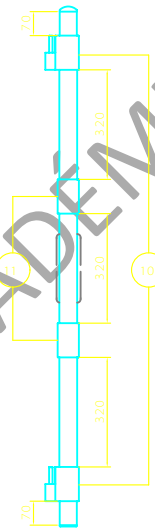

Vista Lateral Derecha

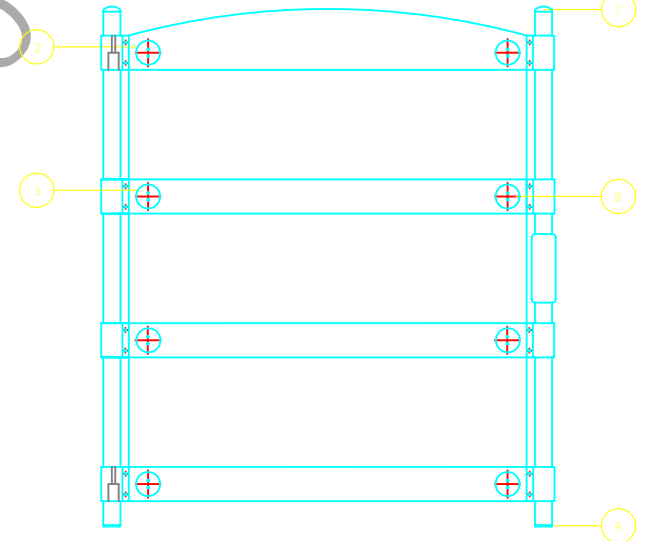

Vista Posterior

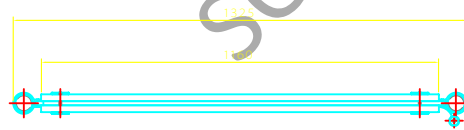

Vista Inferior

A	Panel	1	Subconjunto Armado
Item	Nombre	Cant.	Observación

<b>Universidad Mayor</b> Escuela de Diseño Industrial		
<b>Proyecto de Título</b>	Tema: "Sistema de Ejercitación para Niños en Proceso de Alfabetización"	
Alumna: Bárbara Paz Sáez Zamora		
Profesor Guía: Alejandro Araya Escotorin		
Contenido: Vistas Generales		
Escala 1:10	Fecha Marzo de 2005	Nº Lámina 1:3

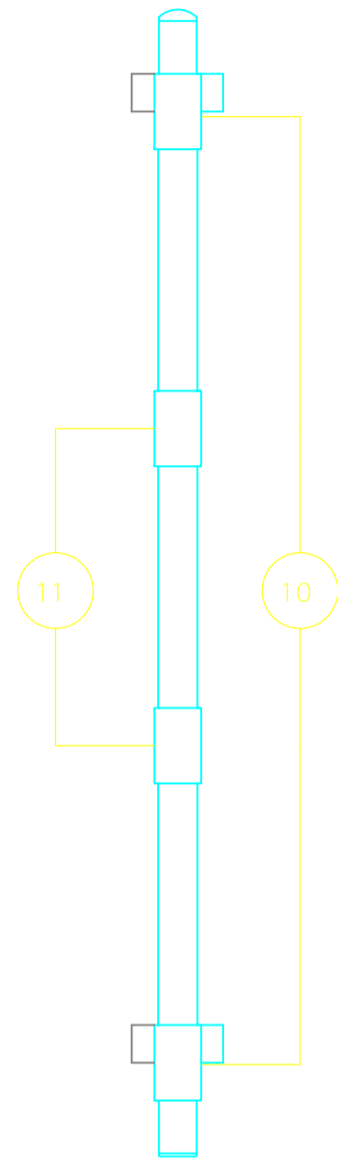

Vista Lateral Izquierda

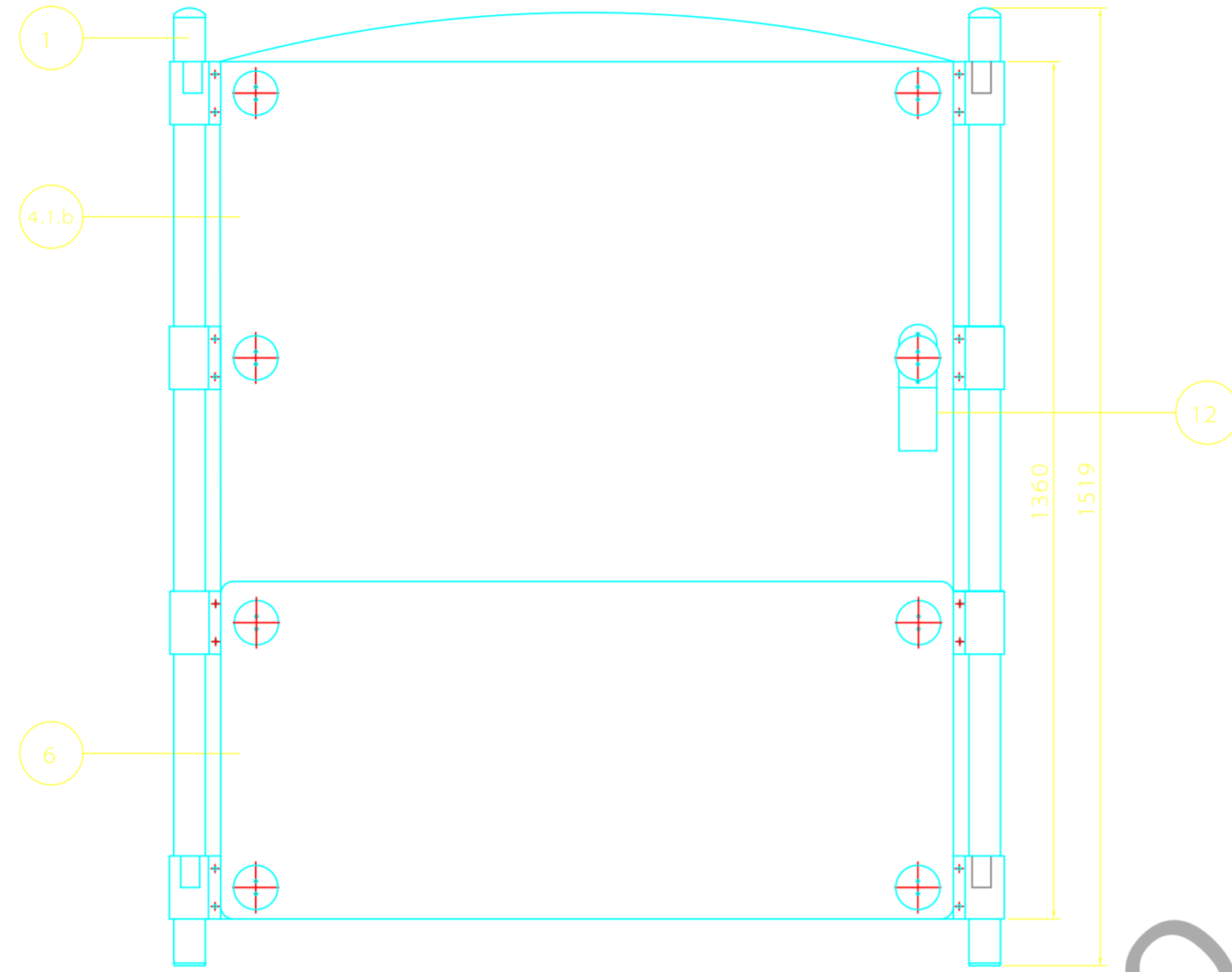

Vista Frontal

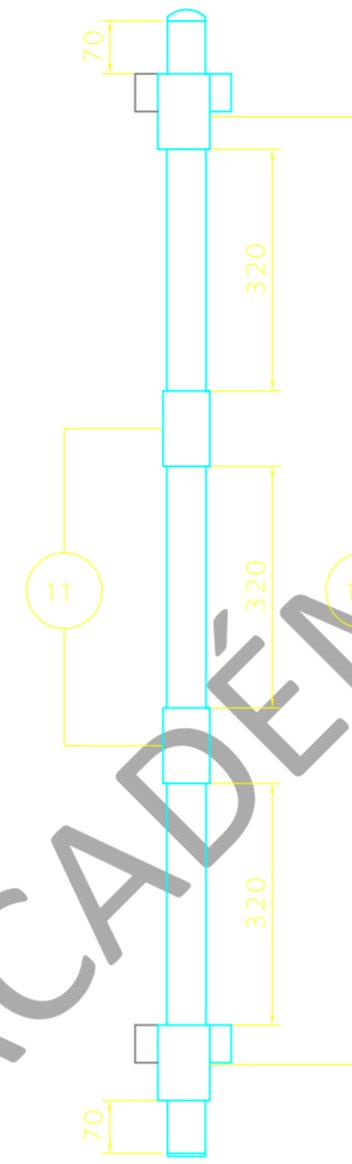

Vista Lateral Derecha

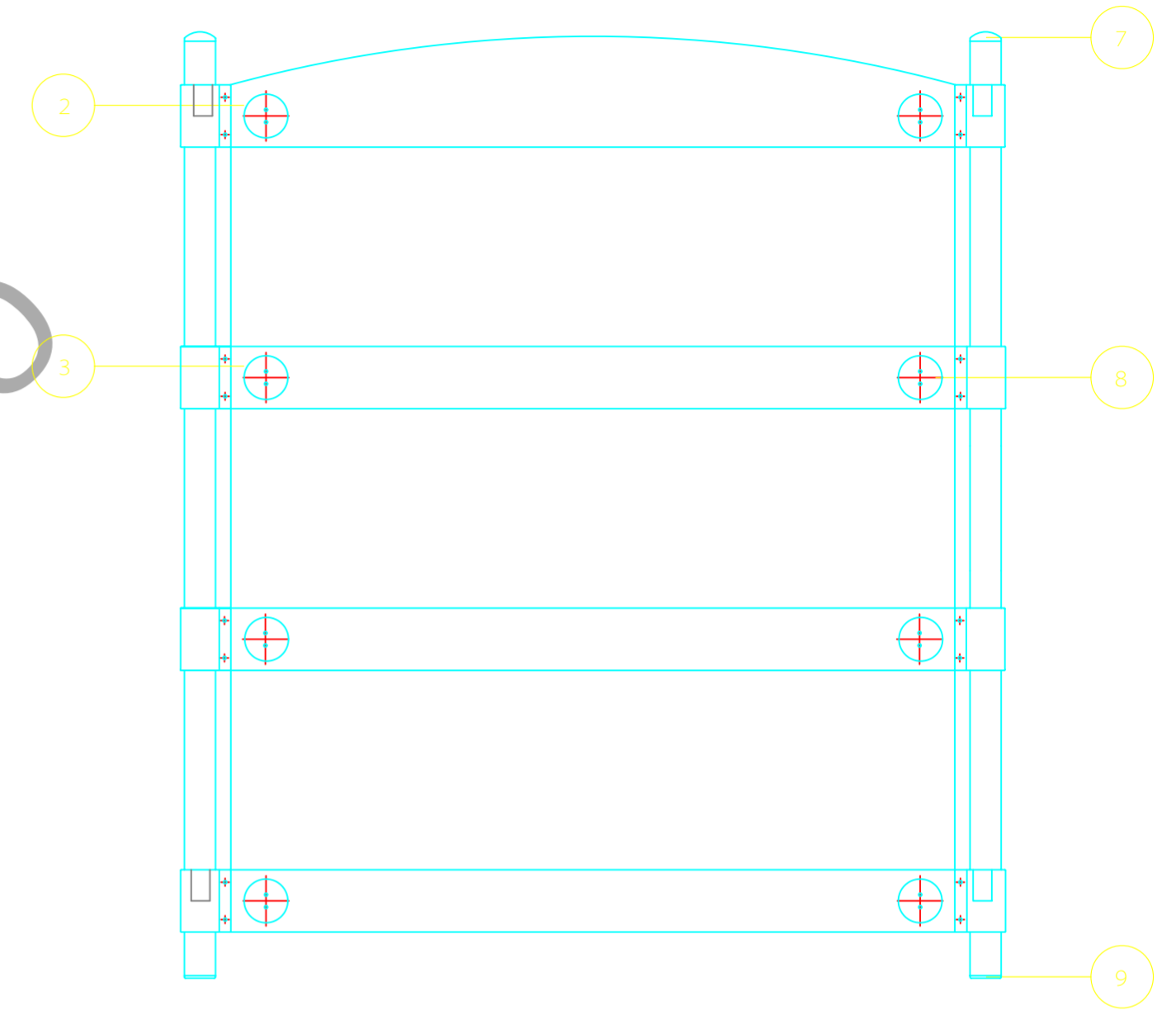

Vista Posterior

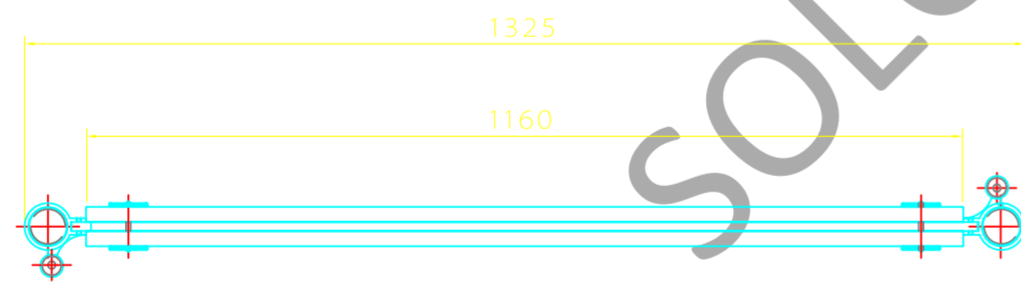

Vista Inferior

SOLO USO ACADÉMICO

Item	Nombre	Cant.	Observación
B	Panel2	1	Subconjunto Armado

<b>Universidad Mayor</b> Escuela de Diseño Industrial		
<b>Proyecto de Título</b>	Tema: "Sistema de Ejercitación para Niños en Proceso de Alfabetización"	
Alumna: Bárbara Paz Sáez Zamora Profesor Guía: Alejandro Araya Escotorin		
Contenido: Vistas Generales		
Escala 1:10	Fecha Marzo de 2005	Nº Lámina 1:3



SOLO USO ACADÉMICO

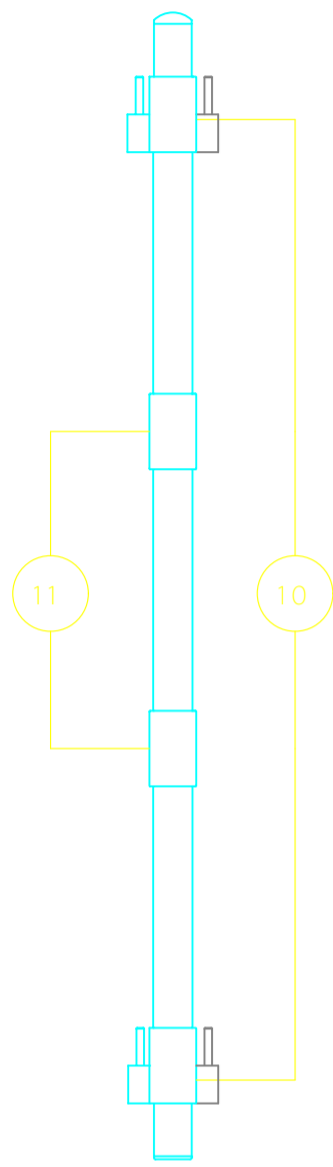

Vista Lateral Izquierda

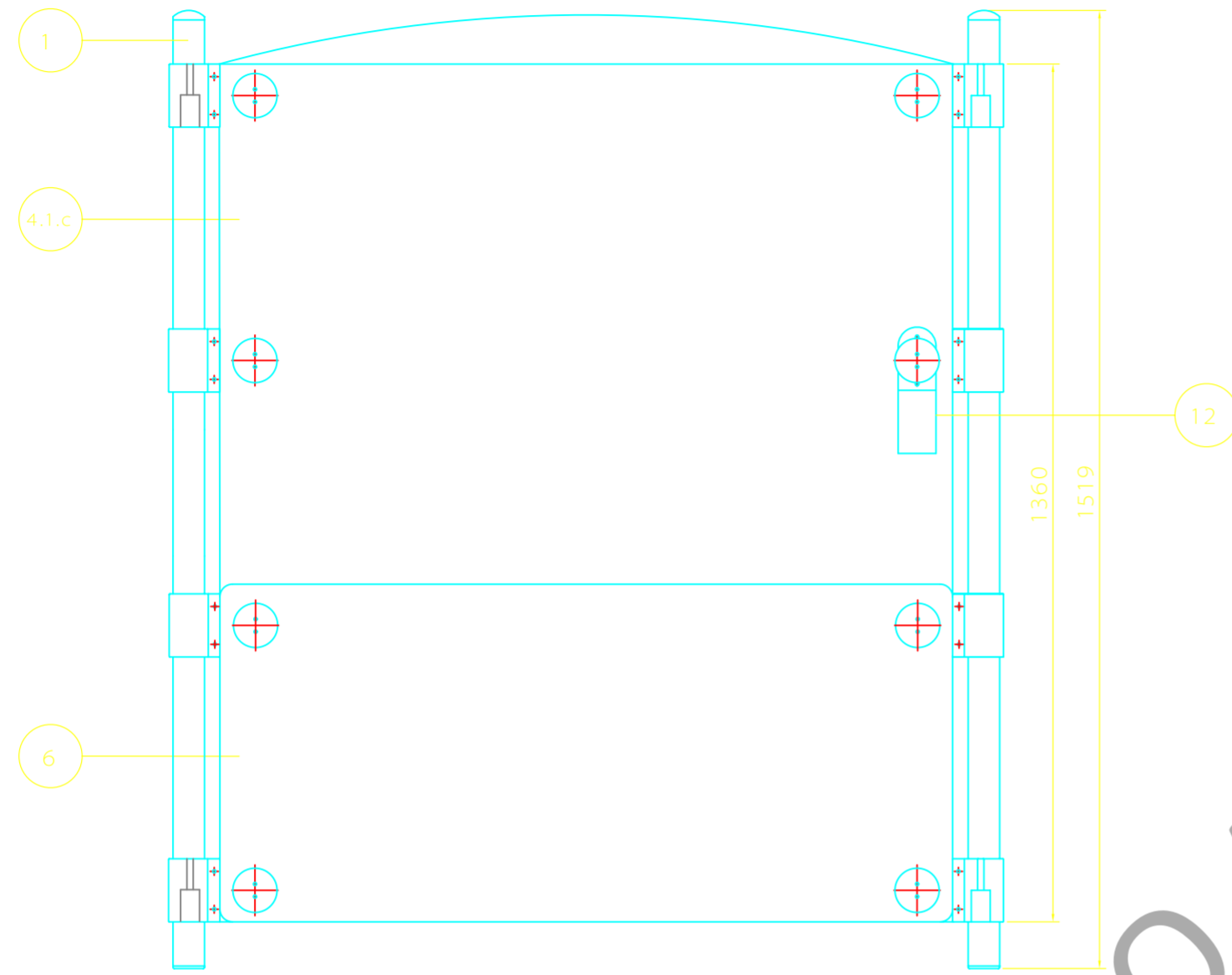

Vista Frontal

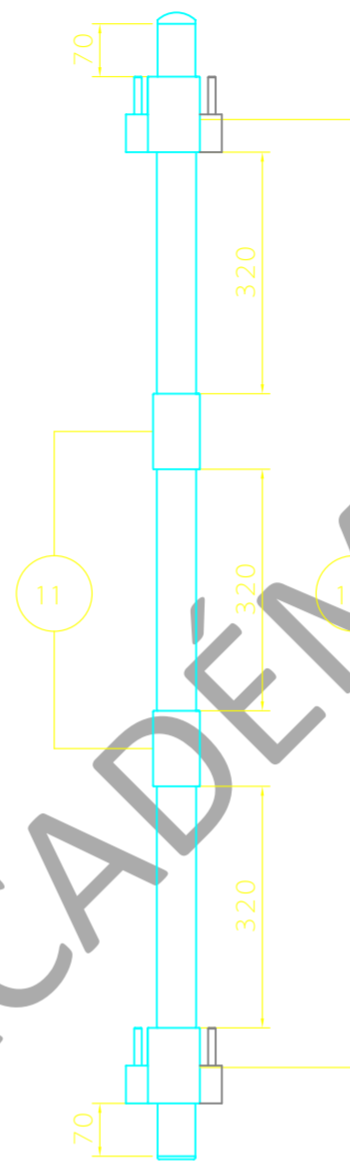

Vista Lateral Derecha

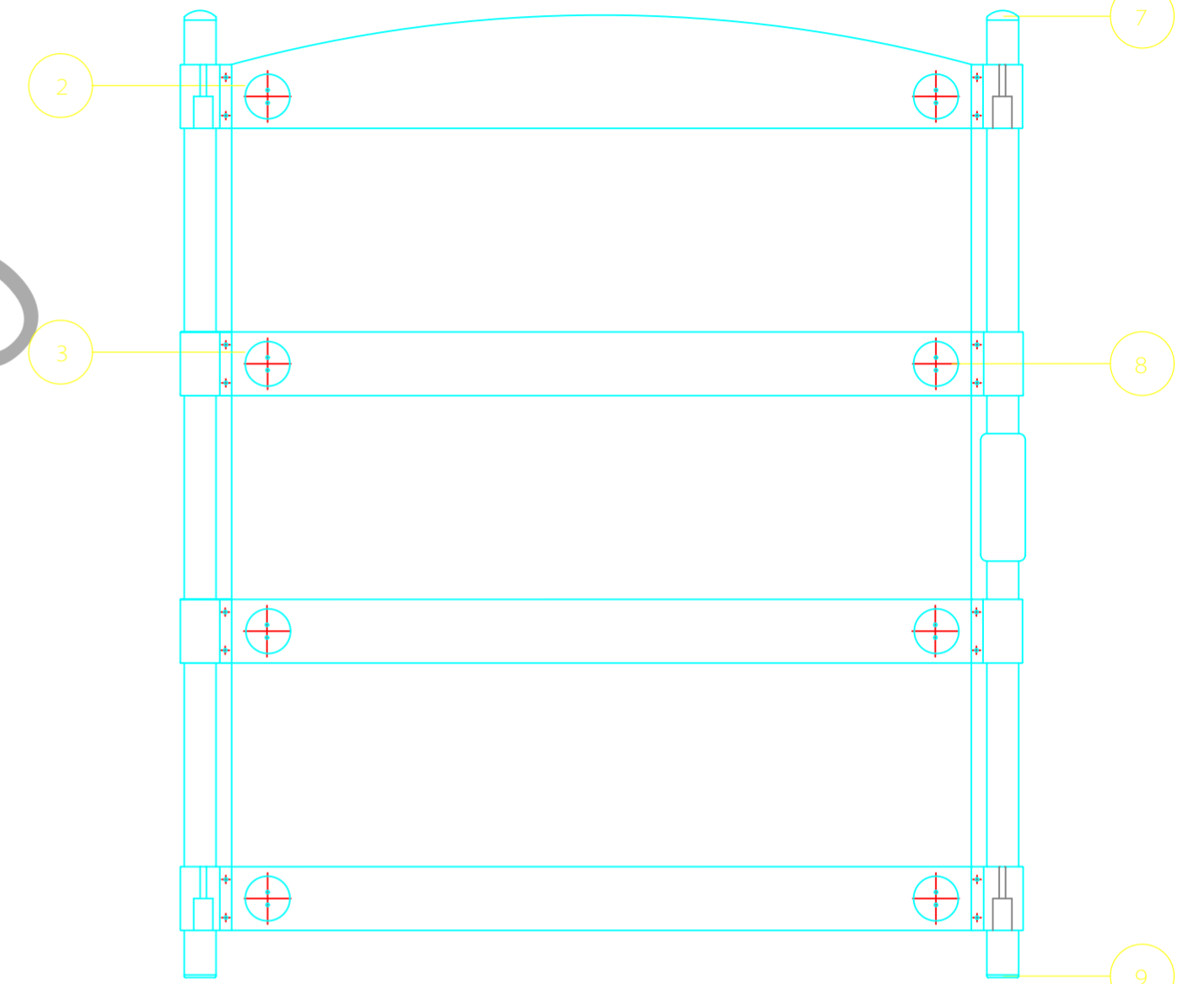

Vista Posterior

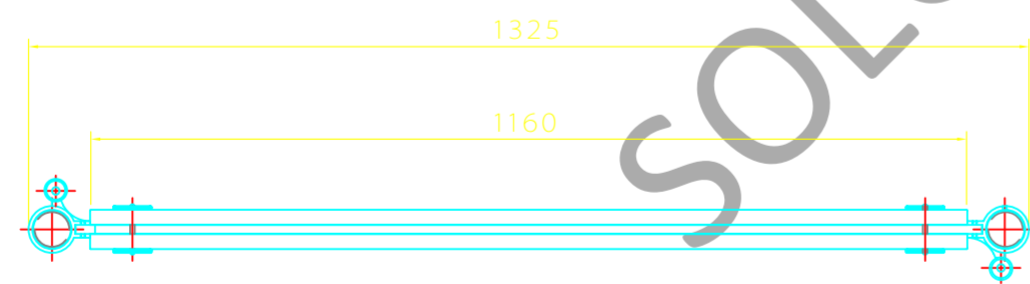

Vista Inferior

C	Panel3	1	Subconjunto Armado
Item	Nombre	Cant.	Observación

<b>Universidad Mayor</b> Escuela de Diseño Industrial		
Proyecto de Título	Tema: "Sistema de Ejercitación para Niños en Proceso de Alfabetización"	
Alumna: Bárbara Paz Sáez Zamora Profesor Guía: Alejandro Araya Escotorin		
Contenido: Vistas Generales		
Escala 1:10	Fecha Marzo de 2005	Nº Lámina 1:3

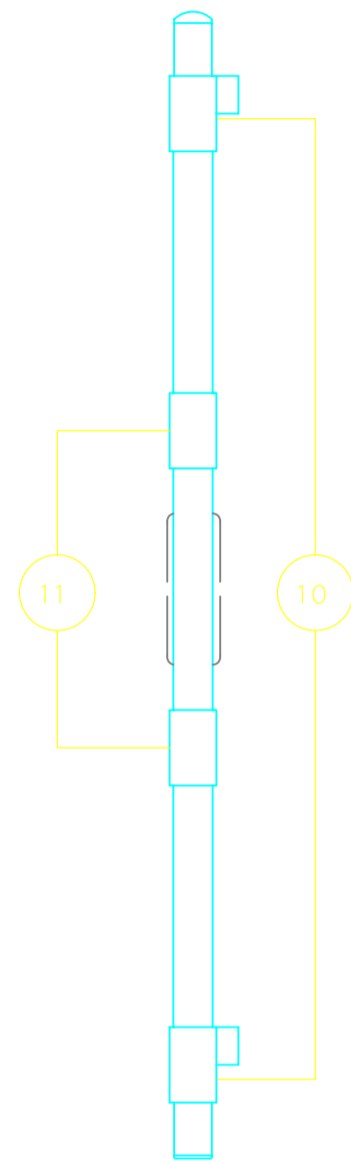

Vista Lateral Izquierda

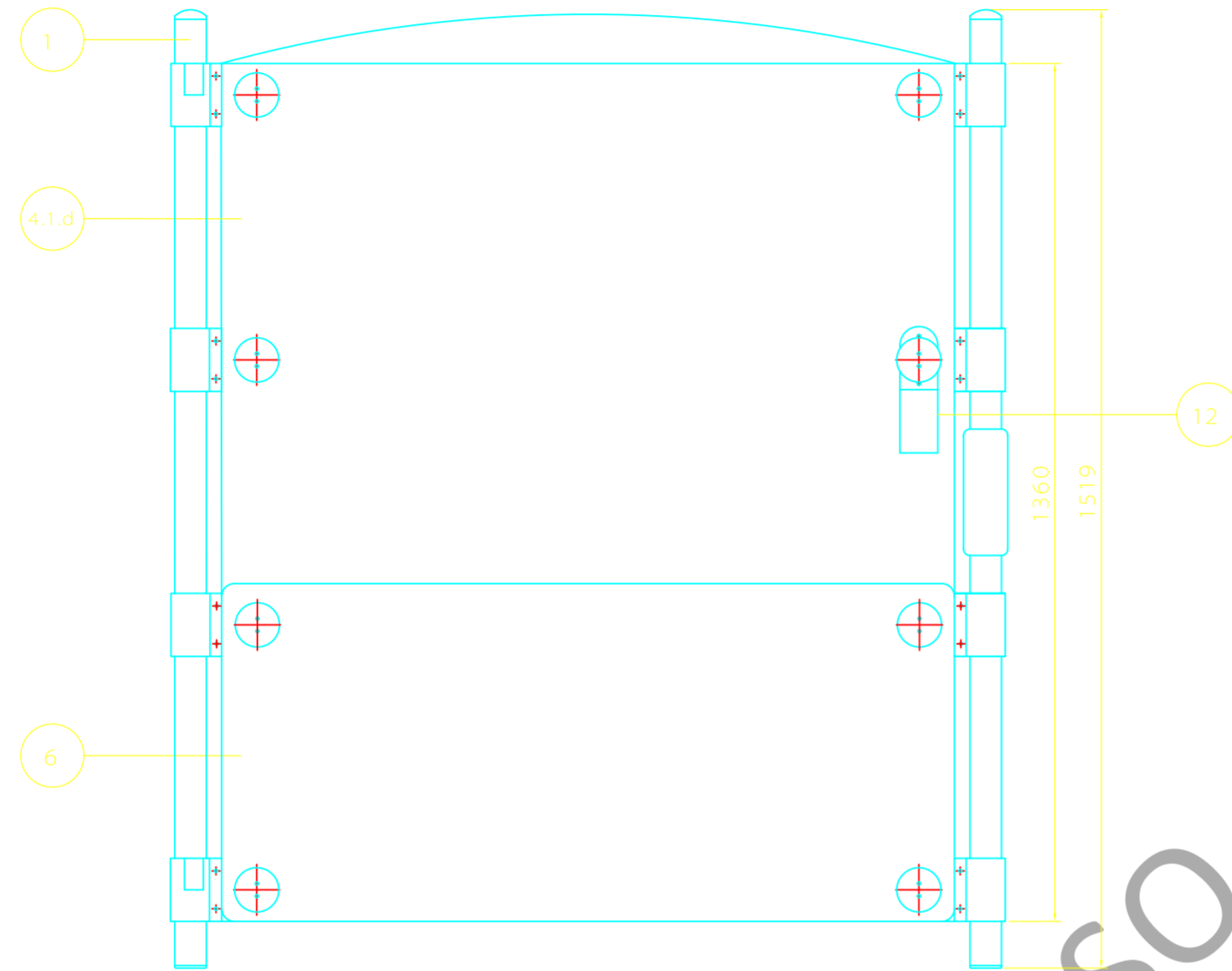

Vista Frontal

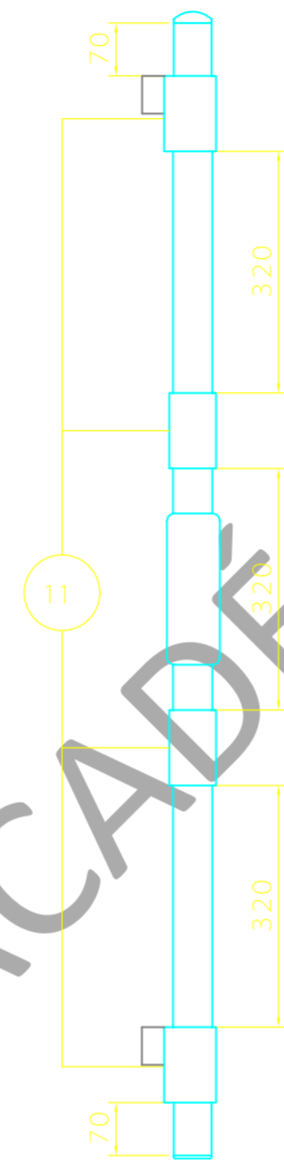

Vista Lateral Derecha

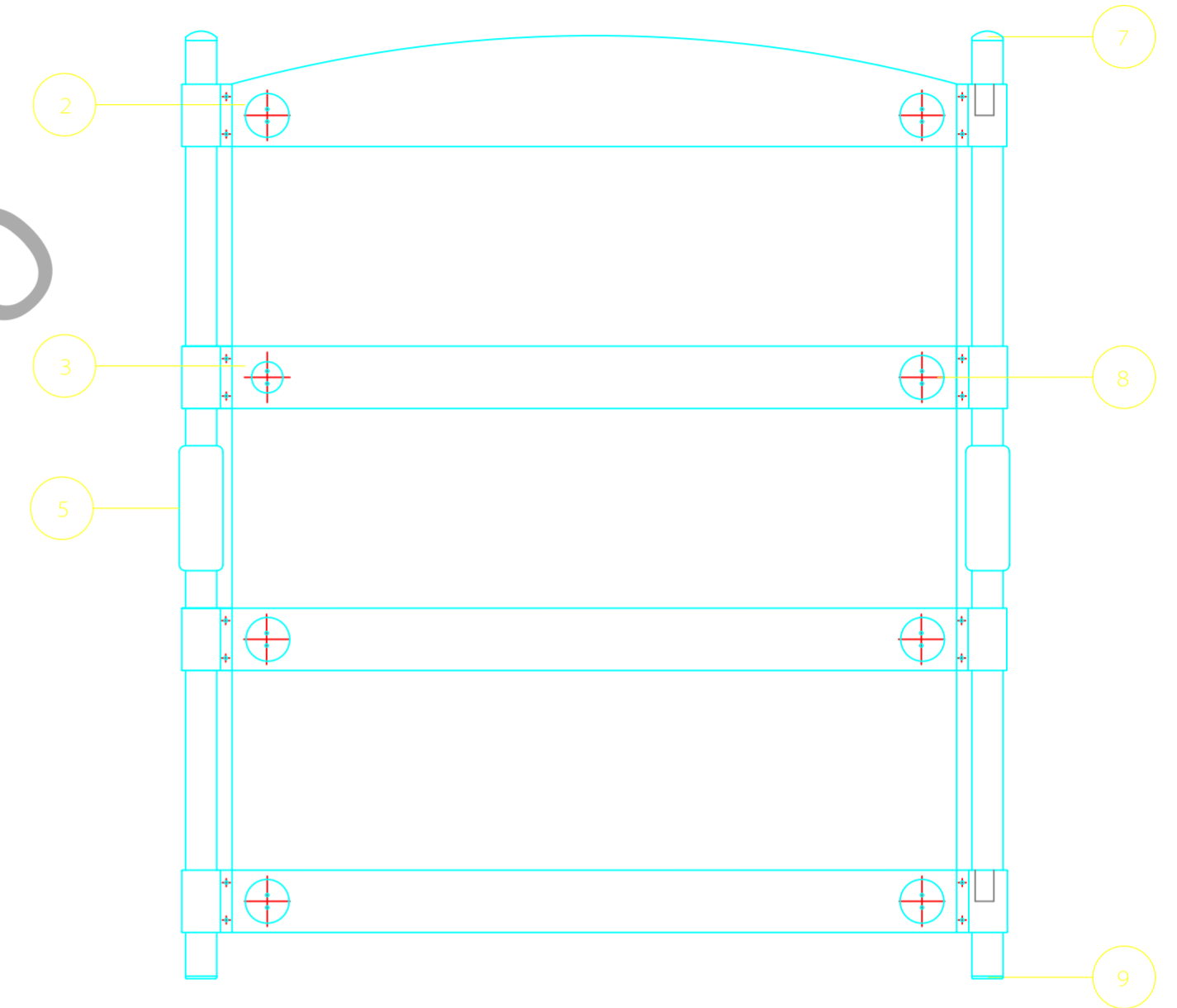

Vista Posterior

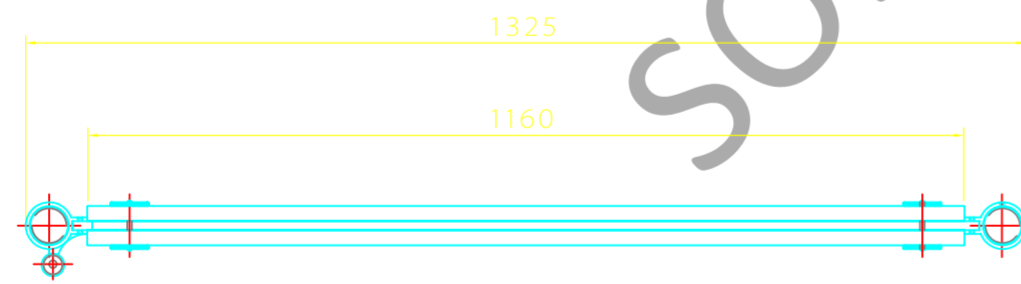

Vista Inferior

SOLO USO ACADÉMICO

D	Panel4	1	Subconjunto Armado
Item	Nombre	Cant.	Observación

<b>Universidad Mayor</b> Escuela de Diseño Industrial		
<b>Proyecto de Título</b>	Tema: "Sistema de Ejercitación para Niños en Proceso de Alfabetización"	
Alumna: Bárbara Paz Sáez Zamora Profesor Guía: Alejandro Araya Escotorin		
Contenido: Vistas Generales		
Escala 1:10	Fecha Marzo de 2005	N° Lámina 1:3

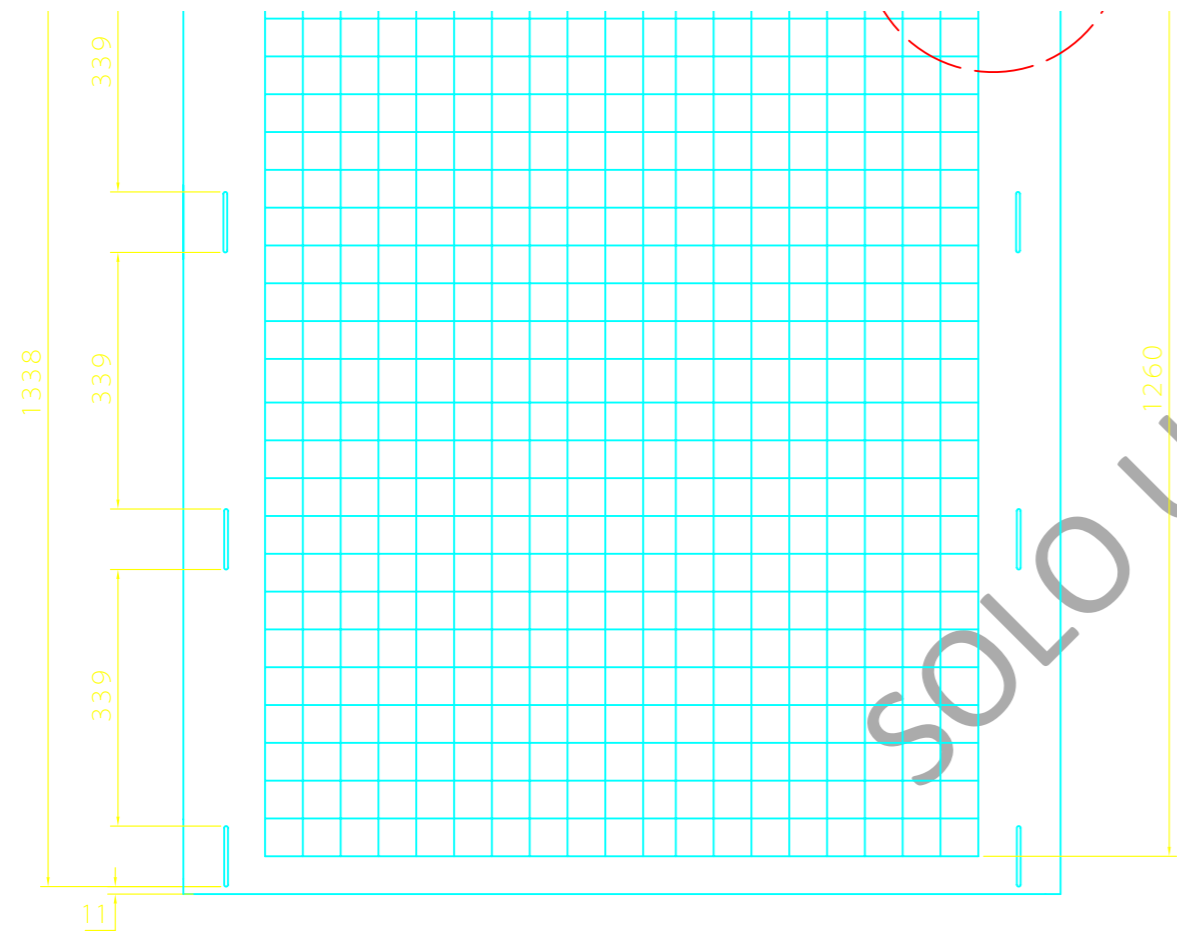

Vista Frontal

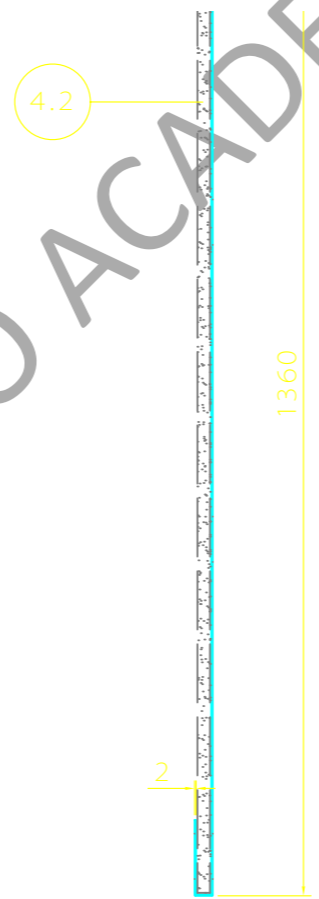

Vista Lateral Derecha

SOLO USO ACADÉMICO

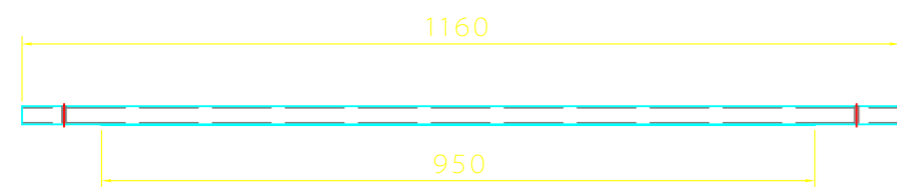

Vista Superior

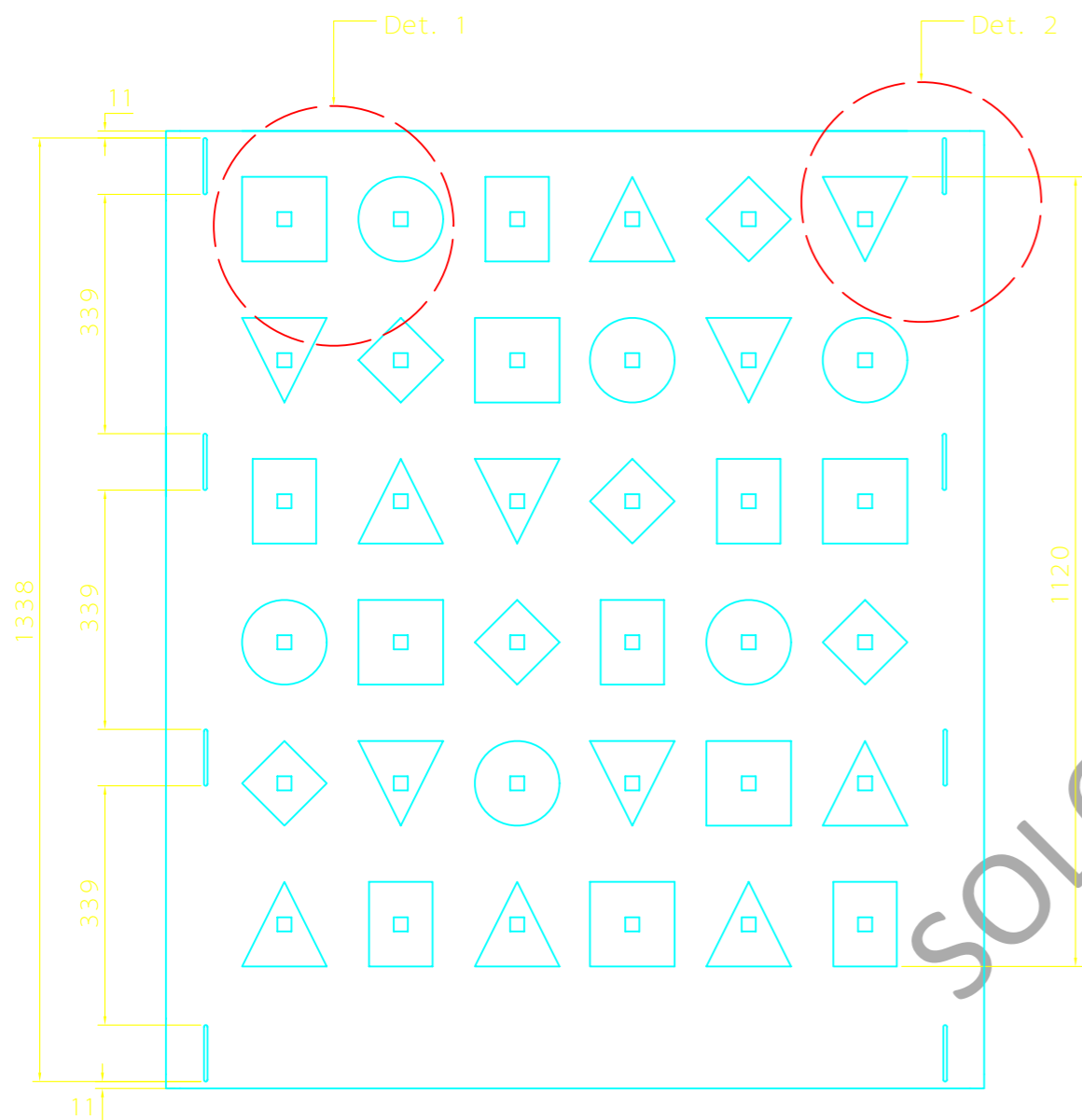

Vista Frontal

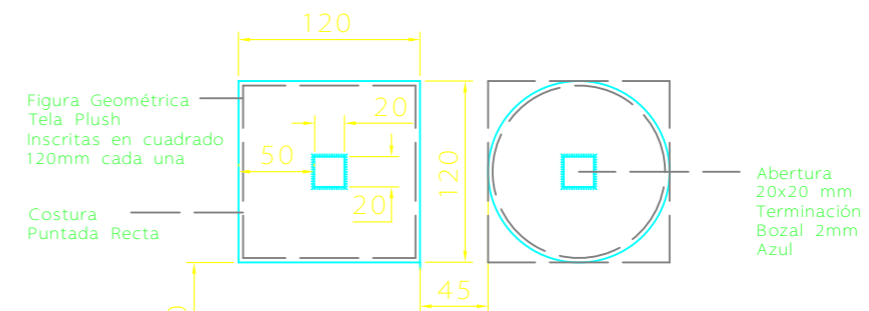

Detalle 1  
Esc. 1:5

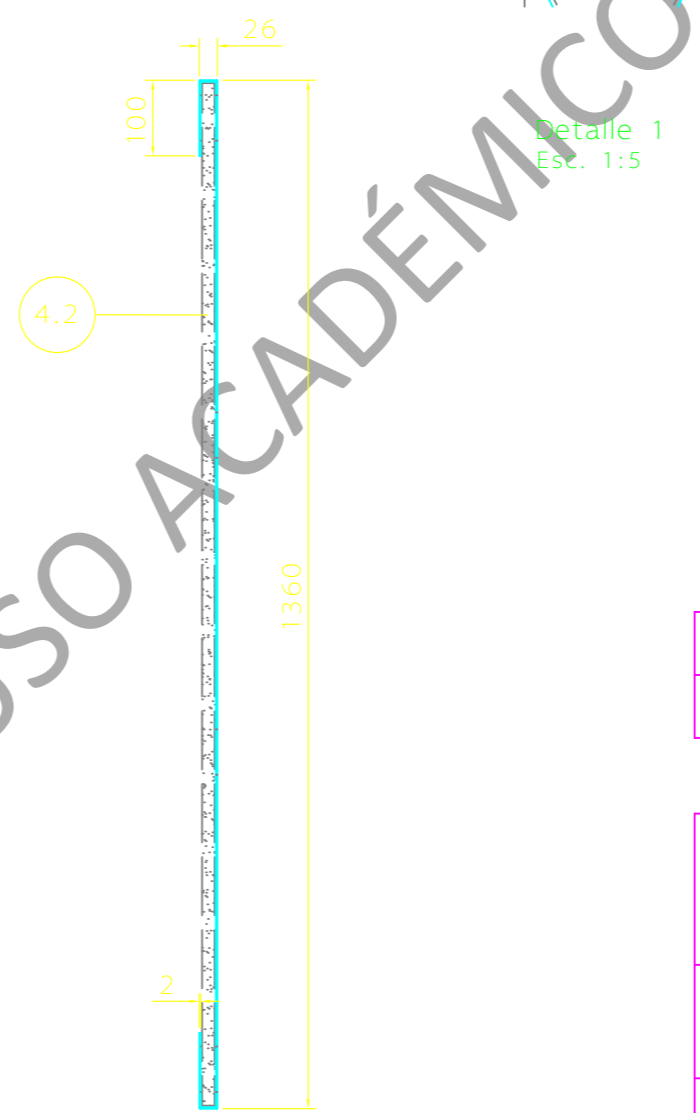

Vista Lateral Derecha

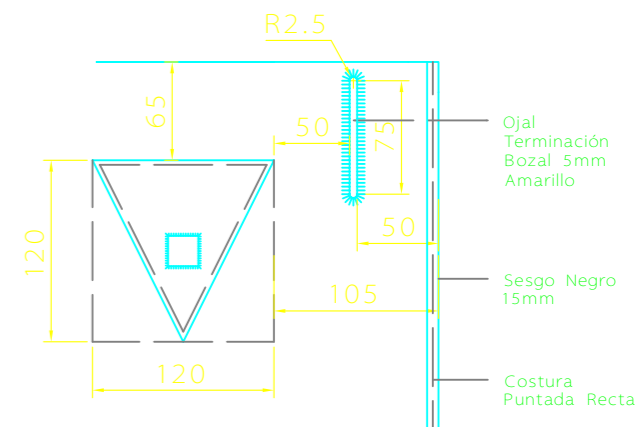

Detalle 2  
Esc. 1:5

Item	Nombre	Cant.	Materialidad
4.1.b	Pañete	4	Tela Plush Azul Marino

<h2 style="color: green;">Universidad Mayor</h2> <p style="color: green;">Escuela de Diseño Industrial</p>		
<p style="color: green;">Proyecto de Título</p>	<p style="color: green;">Tema: "Sistema de Ejercitación para Niños en Proceso de Alfabetización"</p>	
<p style="color: green;">Alumna: Bárbara Paz Sáez Zamora</p> <p style="color: green;">Profesor Guía: Alejandro Araya Escotorin</p>		
<p style="color: green;">Contenido: Vistas Generales - Detalles</p>		
<p style="color: green;">Escala 1:10</p>	<p style="color: green;">Fecha Marzo de 2005</p>	<p style="color: green;">Nº Lámina 1:3</p>

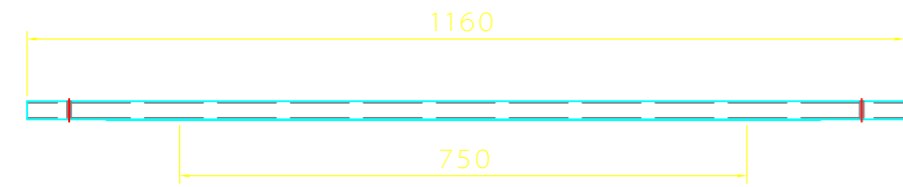

Vista Superior

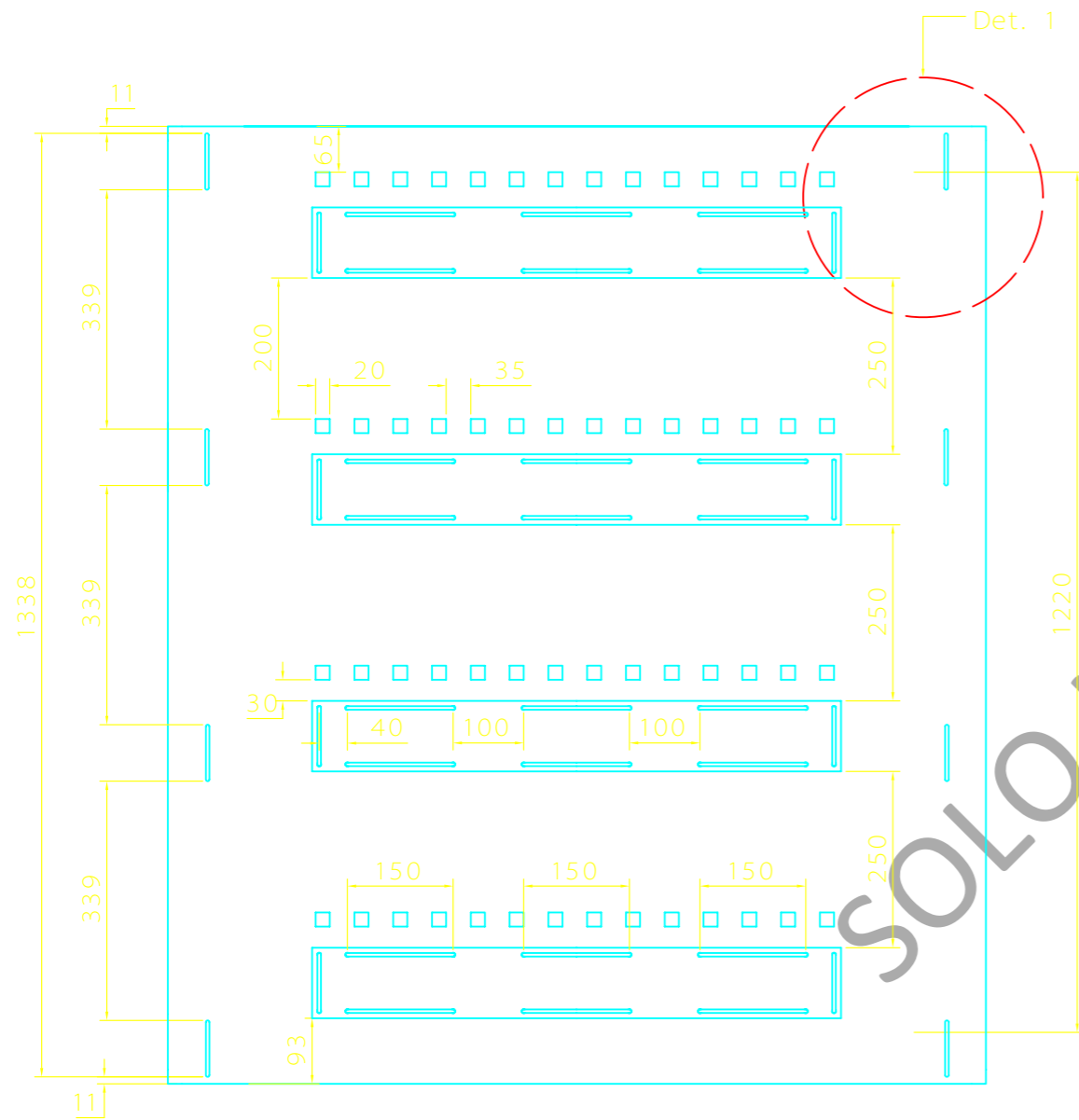

Vista Frontal

Det. 1

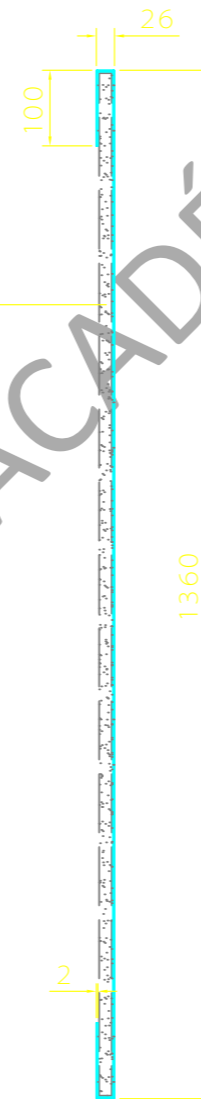

Vista Lateral Derecha

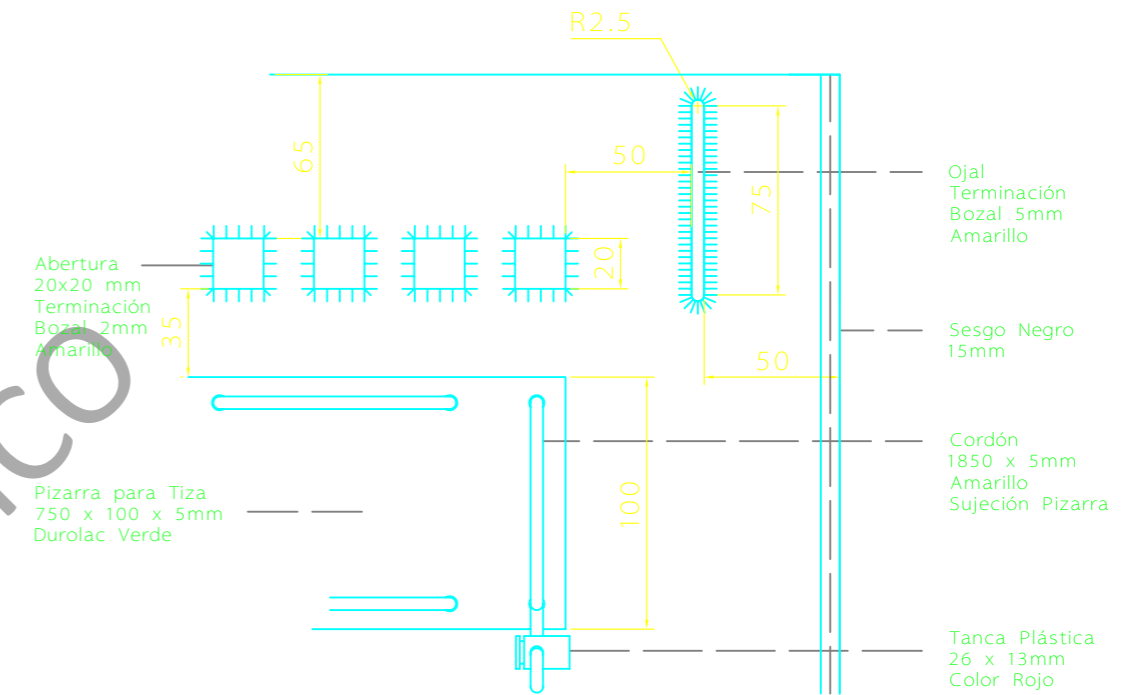

Detalle 1  
Esc. 1:3

4.1.d	Pañete	4	Tela Plush Naranja
Item	Nombre	Cant.	Materialidad

<h2 style="color: green;">Universidad Mayor</h2> <p style="color: green;">Escuela de Diseño Industrial</p>		
Proyecto de Título	Tema: "Sistema de Ejercitación para Niños en Proceso de Alfabetización"	
Alumna: Bárbara Paz Sáez Zamora		
Profesor Guía: Alejandro Araya Escotorin		
Contenido: Vistas Generales - Detalles		
Escala 1:10	Fecha Marzo de 2005	Nº Lámina 1:3

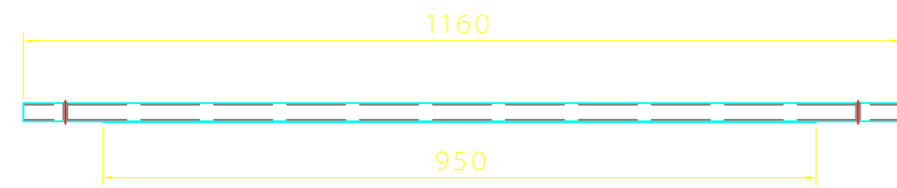

Vista Superior

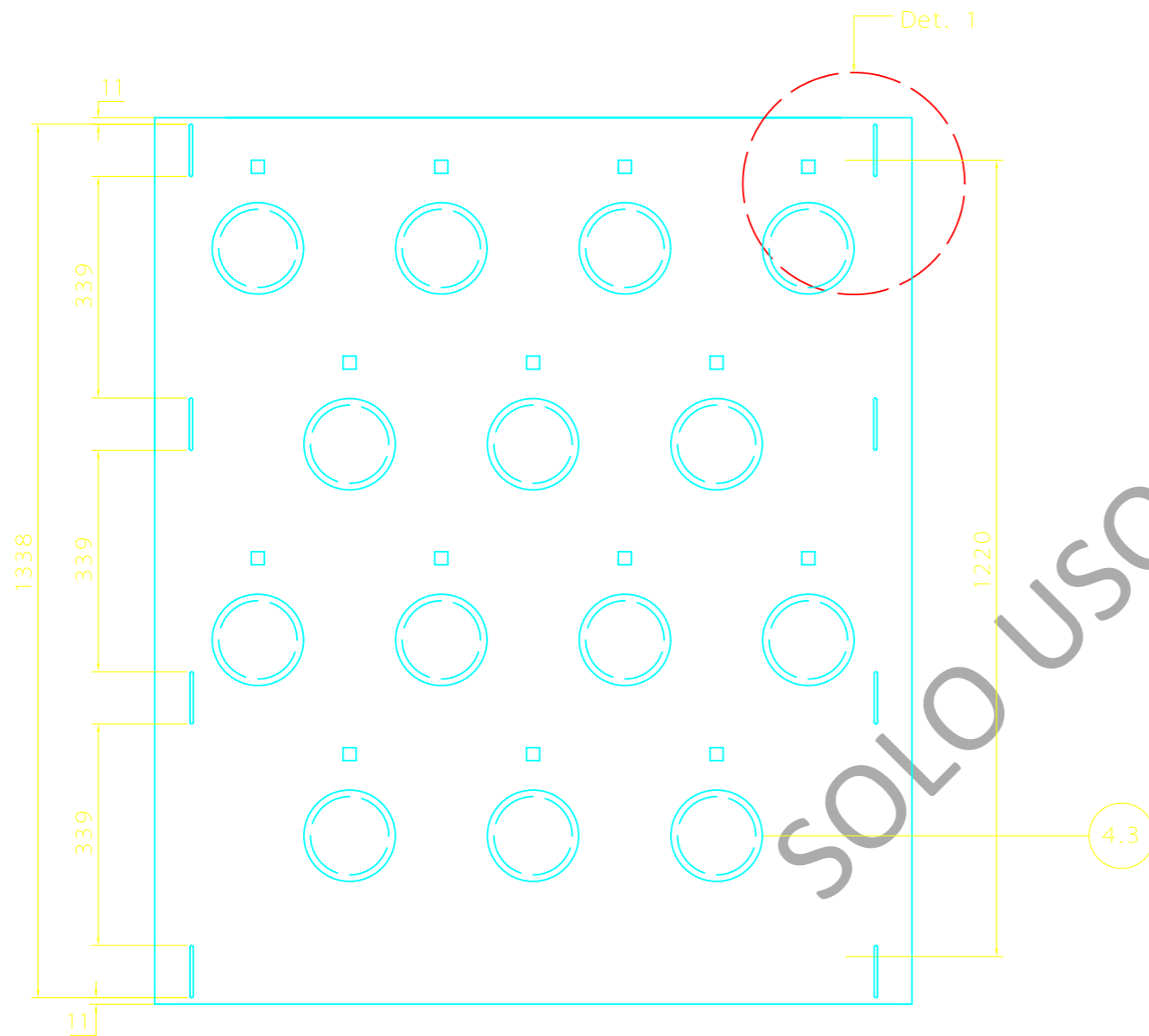

Vista Frontal

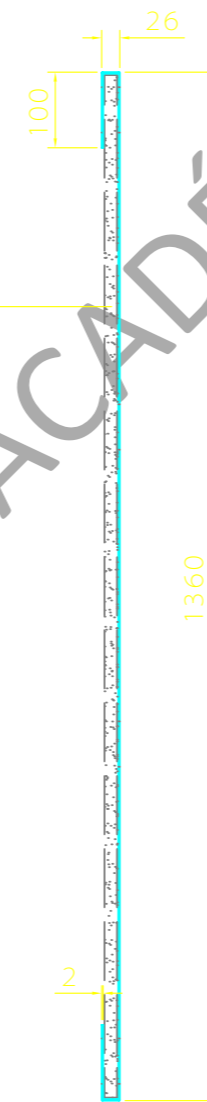

Vista Lateral Derecha

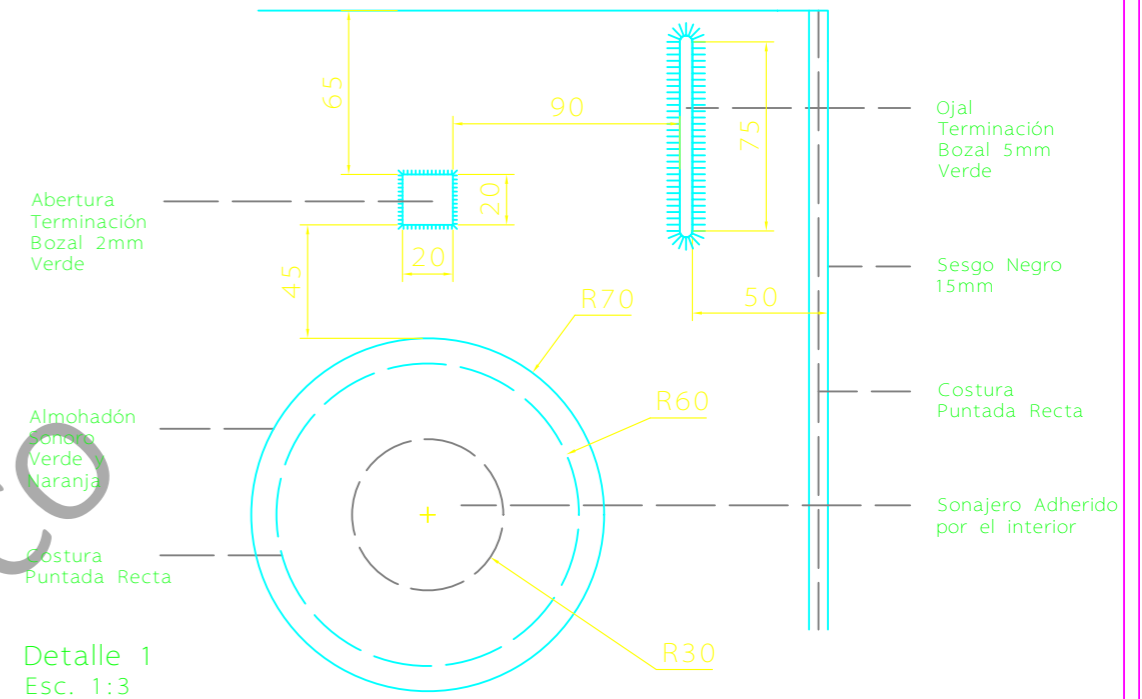

Detalle 1  
Esc. 1:3

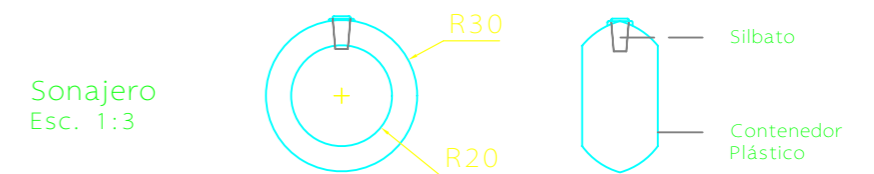

Sonajero  
Esc. 1:3

Item	Nombre	Cant.	Materialidad
4.1.c	Pañete	4	Tela Plush Amarillo

<h2>Universidad Mayor</h2> <p>Escuela de Diseño Industrial</p>		
Proyecto de Título	Tema: "Sistema de Ejercitación para Niños en Proceso de Alfabetización"	
Alumna: Bárbara Paz Sáez Zamora		
Profesor Guía: Alejandro Araya Escotorin		
Contenido: Vistas Generales - Detalles		
Escala 1:10	Fecha Marzo de 2005	Nº Lámina 1:3

SOLO USO ACADÉMICO

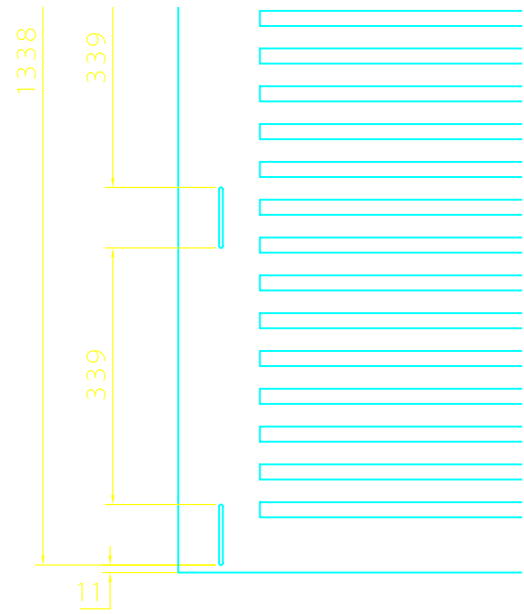

Vista Frontal

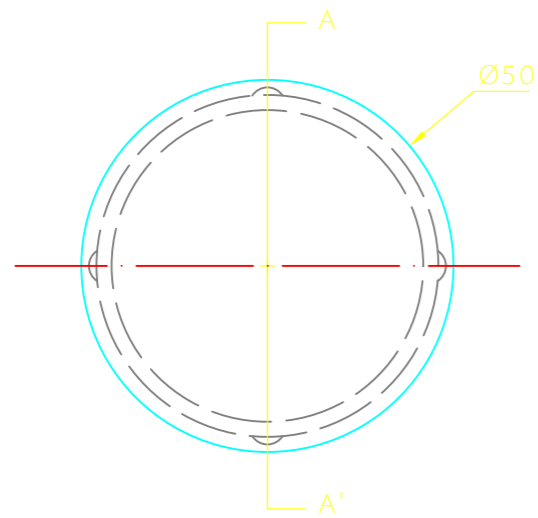

Vista Superior

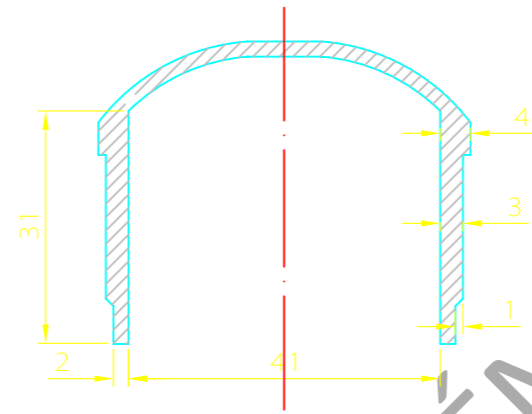

Corte A - A

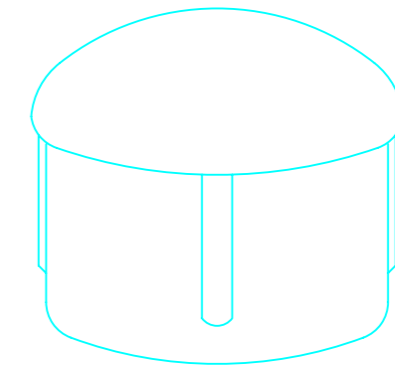

Perspectiva  
Esc. 1:1

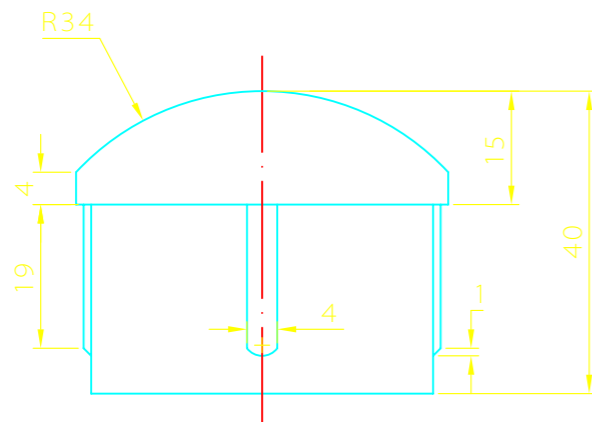

Vista Frontal

SOLO USO ACADÉMICO

7	Tapa Bola PP	8	Producto Comercial
Item	Nombre	Cant.	Observación

<h2>Universidad Mayor</h2> <p>Escuela de Diseño Industrial</p>		
Proyecto de Título	Tema: "Sistema de Ejercitación para Niños en Proceso de Alfabetización"	
Alumna: Bárbara Paz Sáez Zamora		
Profesor Guía: Alejandro Araya Escotorin		
Contenido: Vistas Generales - Cortes		
Escala 1:1	Fecha Marzo de 2005	Nº Lámina 1:3



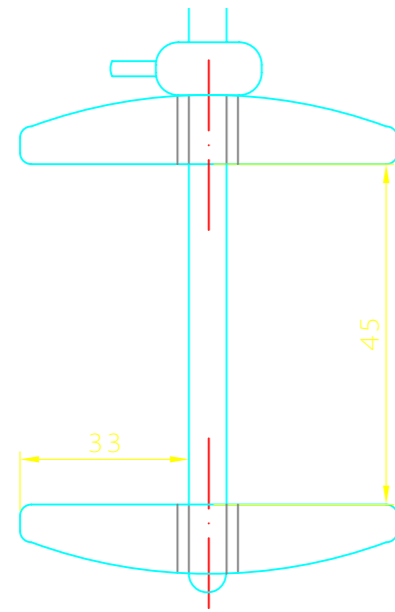

Vista Superior

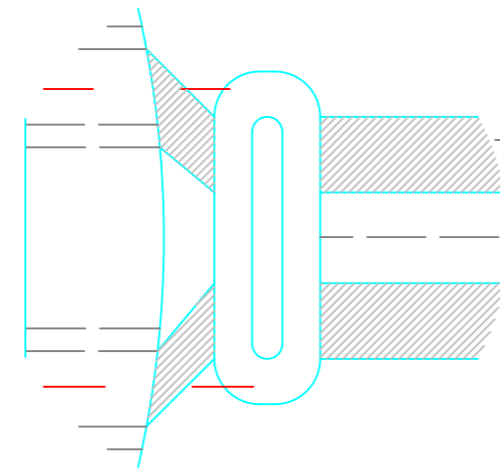

Cordón Amarillo  
1850 x Ø5mm

Tanca Plástica  
Doble Sujeción  
22 x 6mm

Detalle 1  
Esc. 2:1

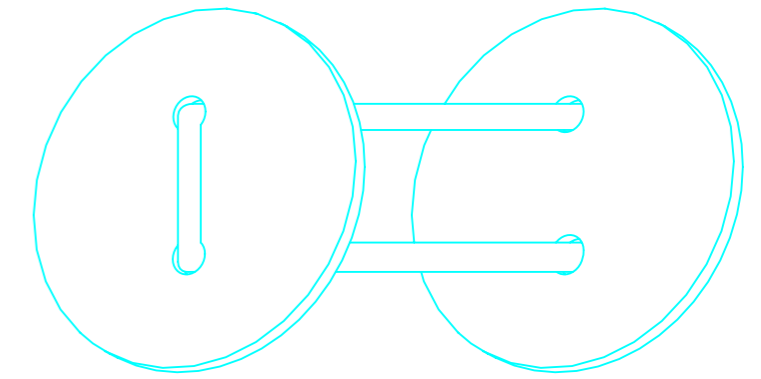

Perspectiva  
Esc. 1:1

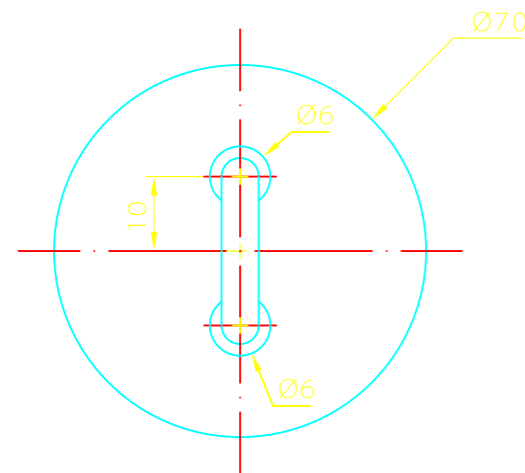

Vista Frontal

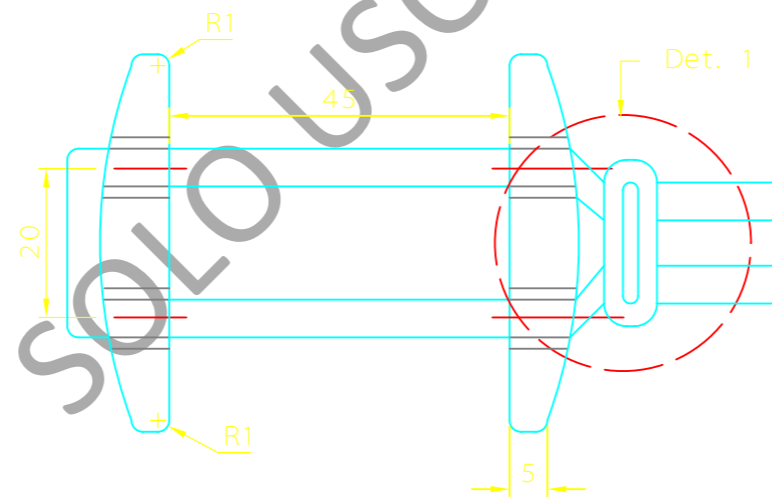

Vista Lateral Derecha

8	Botón	64	Pino Torneado
Item	Nombre	Cant.	Materialidad

<h2>Universidad Mayor</h2> <p>Escuela de Diseño Industrial</p>		
<b>Proyecto de Título</b>	Tema: "Sistema de Ejercitación para Niños en Proceso de Alfabetización"	
Alumna: Bárbara Paz Sáez Zamora Profesor Guía: Alejandro Araya Escotorin		
<b>Contenido:</b> Vistas Generales - Cortes - Detalles		
Escala 1:1	Fecha Marzo de 2005	N° Lámina 1:3

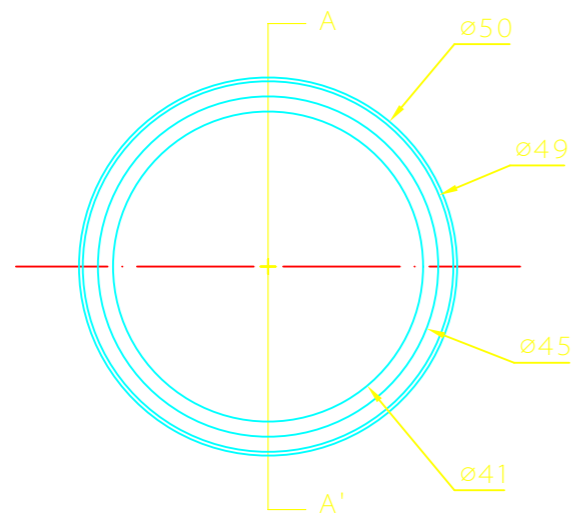

Vista Superior

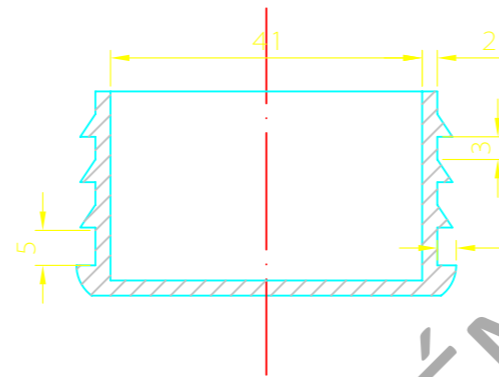

Corte A - A'

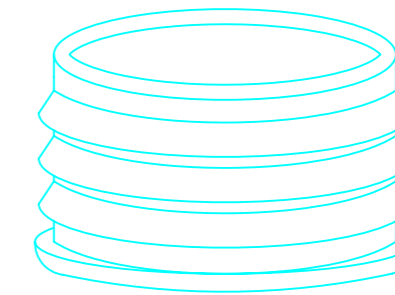

Perspectiva  
Esc. 1:1

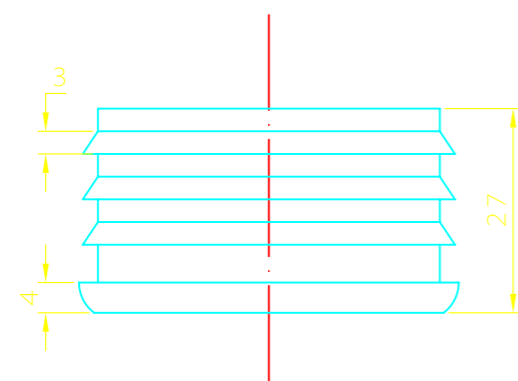

Vista Frontal

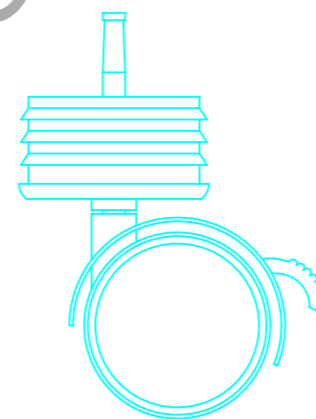

Tapa Plana - Rueda  
Esc. 1:2

SOLO USO ACADÉMICO

9.1	Tapa Plana PP	8	Producto Comercial
Item	Nombre	Cant.	Observación

<h2>Universidad Mayor</h2> <p>Escuela de Diseño Industrial</p>		
Proyecto de Título	Tema: "Sistema de Ejercitación para Niños en Proceso de Alfabetización"	
Alumna: Bárbara Paz Sáez Zamora		
Profesor Guía: Alejandro Araya Escotorin		
Contenido: Vistas Generales - Cortes		
Escala 1:1	Fecha Marzo de 2005	Nº Lámina 1:3

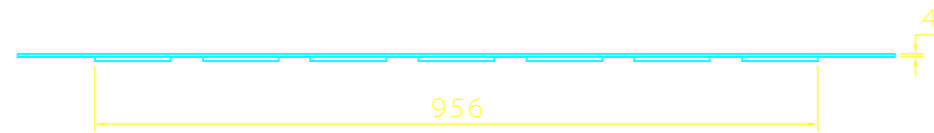

Vista Superior

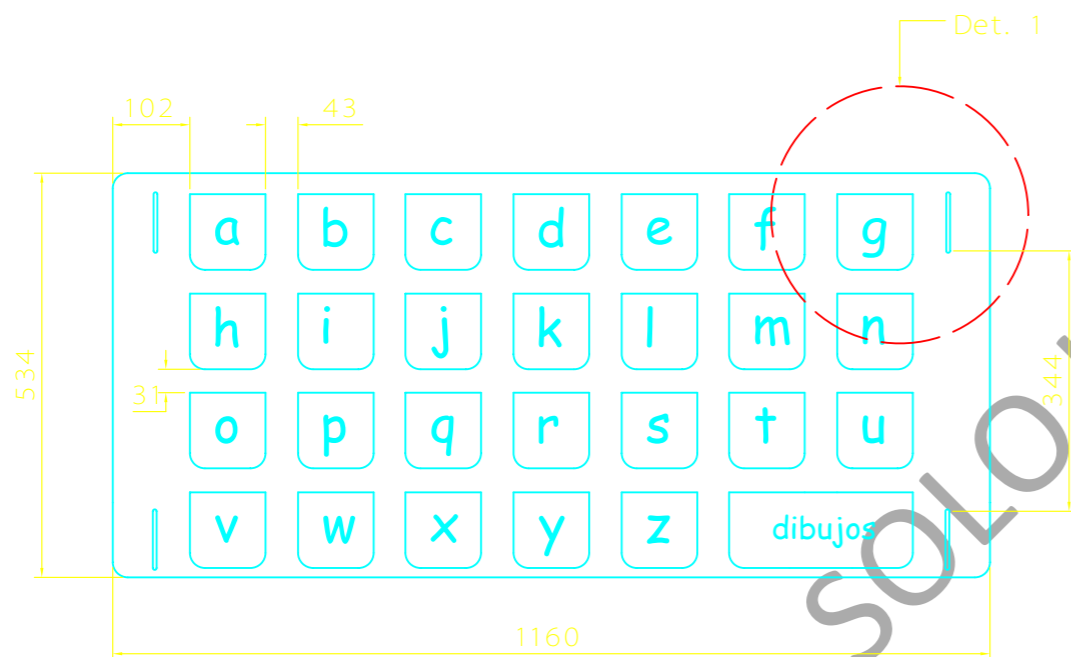

Vista Frontal

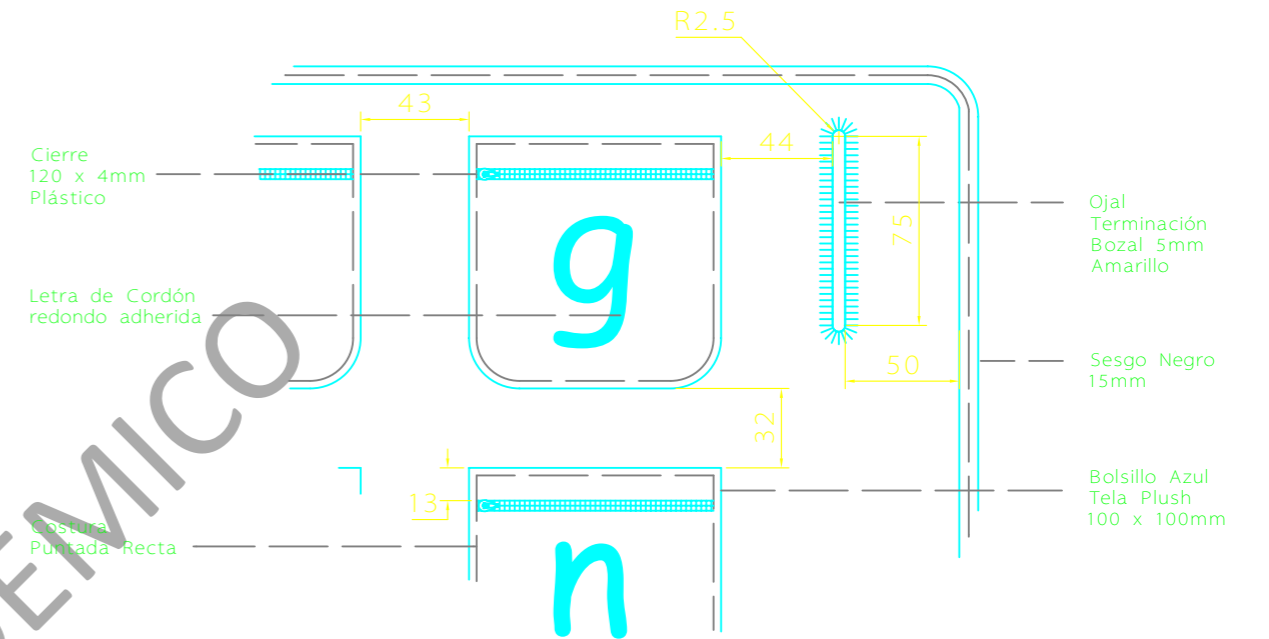

Detalle 1  
Esc. 1:3

6	Contenedor Letras	4	Tela Plush Verde
Item	Nombre	Cant.	Materialidad

<h2 style="color: green;">Universidad Mayor</h2> <p style="color: green;">Escuela de Diseño Industrial</p>		
Proyecto de Título	Tema: "Sistema de Ejercitación para Niños en Proceso de Alfabetización"	
Alumna: Bárbara Paz Sáez Zamora		
Profesor Guía: Alejandro Araya Escotorin		
Contenido: Vistas Generales - Detalles		
Escala 1:10	Fecha Marzo de 2005	Nº Lámina 1:3

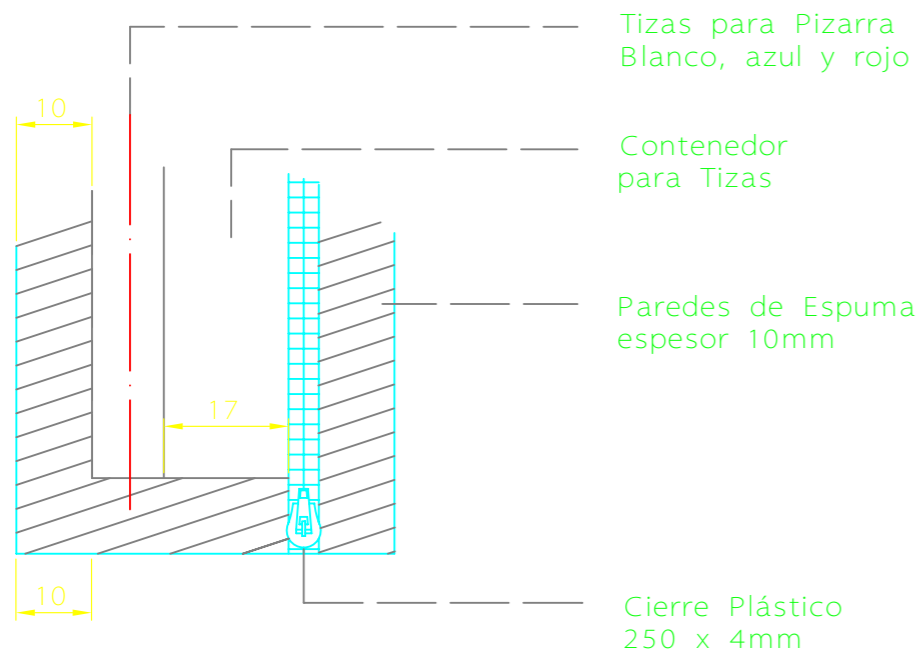

Detalle 2  
Esc. 1:1

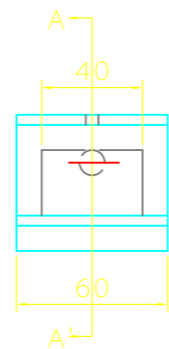

Vista Superior

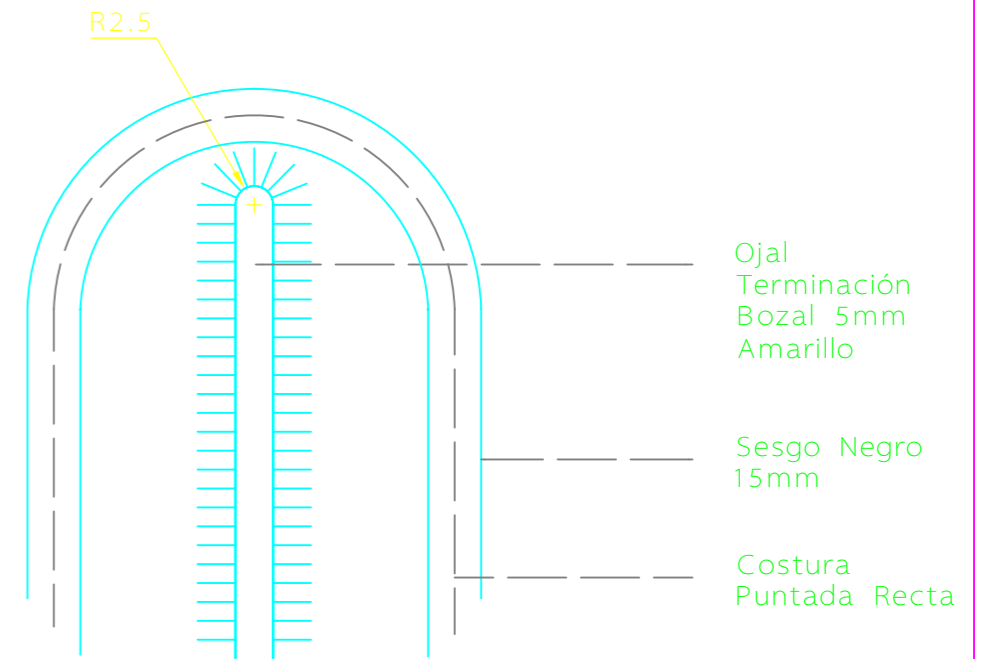

Detalle 2  
Esc. 1:1

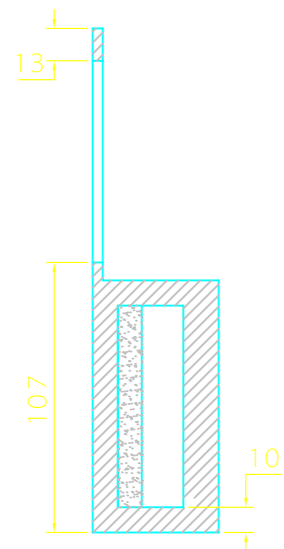

Corte A - A'

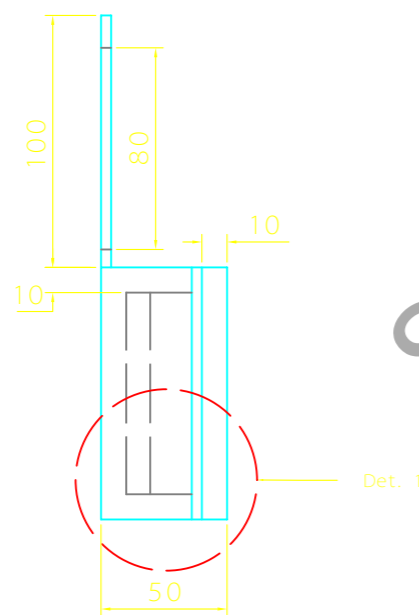

Vista Lateral Izquierda

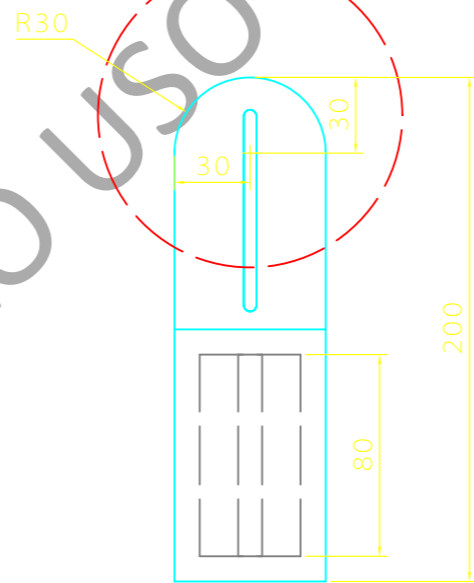

Vista Frontal

Item	Nombre	Cant.	Materialidad
12	Borrador	4	Tela - Espuma

<h2>Universidad Mayor</h2> <p>Escuela de Diseño Industrial</p>		
<p>Proyecto de Título</p>	<p>Tema: "Sistema de Ejercitación para Niños en Proceso de Alfabetización"</p>	
<p>Alumna: Bárbara Paz Sáez Zamora</p> <p>Profesor Guía: Alejandro Araya Escotorin</p>		
<p>Contenido: Vistas Generales - Cortes - Detalles</p>		
<p>Escala 1:3</p>	<p>Fecha Marzo de 2005</p>	<p>Nº Lámina 1:3</p>

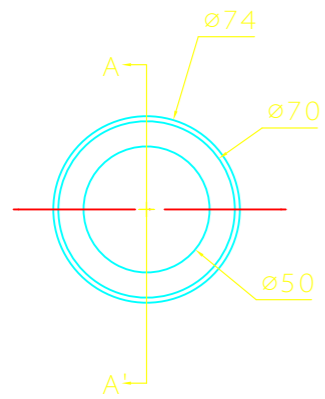

Vista Superior

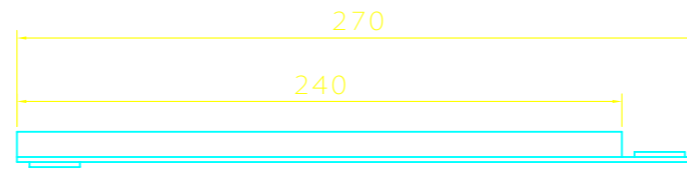

Vista Superior Desplegado

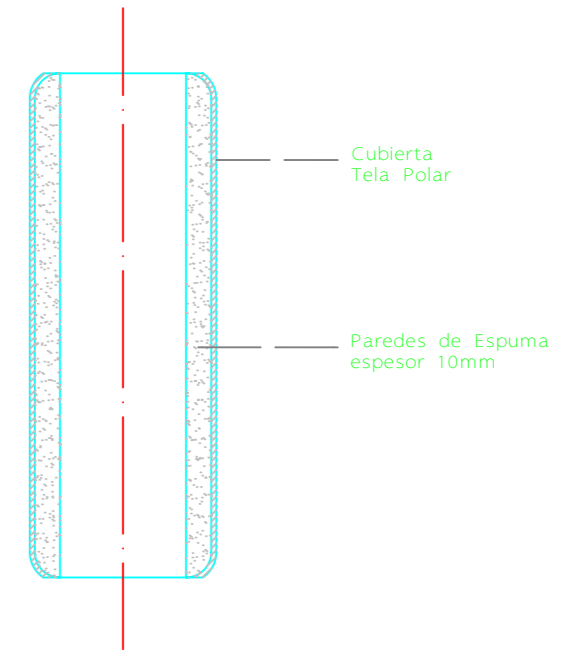

Corte A - A'

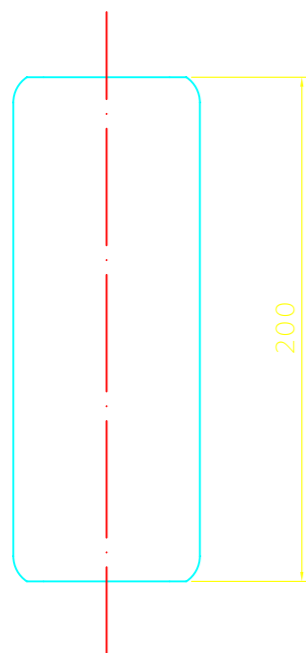

Vista Frontal

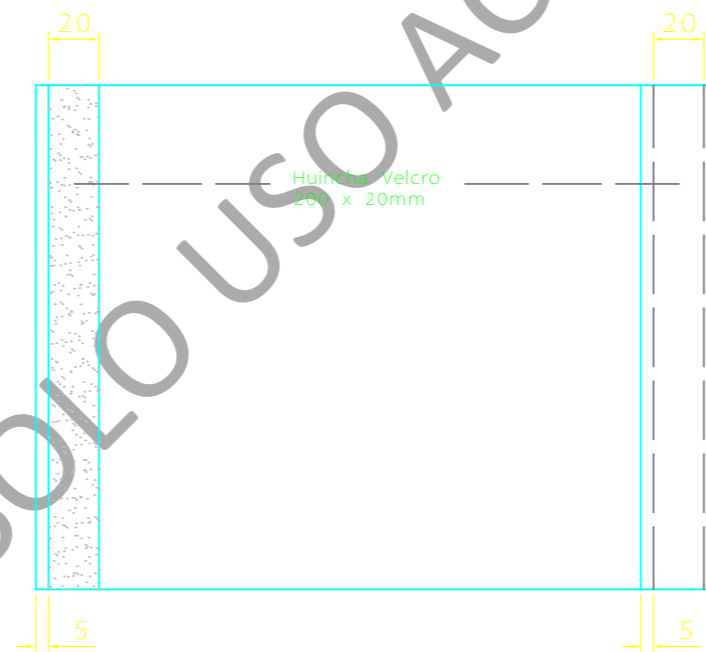

Vista Frontal Desplegado

Item	Nombre	Cant.	Materialidad
5	Asidero	2	Tela - Espuma

<h2 style="color: green;">Universidad Mayor</h2> <p style="color: green;">Escuela de Diseño Industrial</p>		
<p style="color: green;"><b>Proyecto de Título</b></p>	<p style="color: green;">Tema: "Sistema de Ejercitación para Niños en Proceso de Alfabetización"</p>	
<p style="color: green;">Alumna: Bárbara Paz Sáez Zamora</p> <p style="color: green;">Profesor Guía: Alejandro Araya Escotorin</p>		
<p style="color: green;"><b>Contenido:</b> Vistas Generales - Cortes</p>		
<p style="color: green;">Escala 1:3</p>	<p style="color: green;">Fecha Marzo de 2005</p>	<p style="color: green;">Nº Lámina 1:3</p>

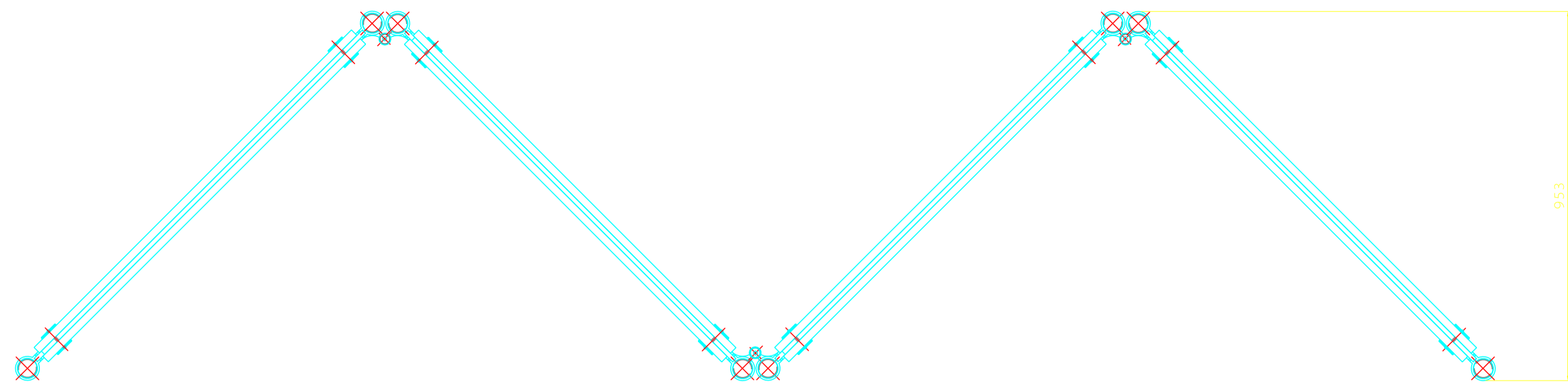

Vista Superior  
Desplegada

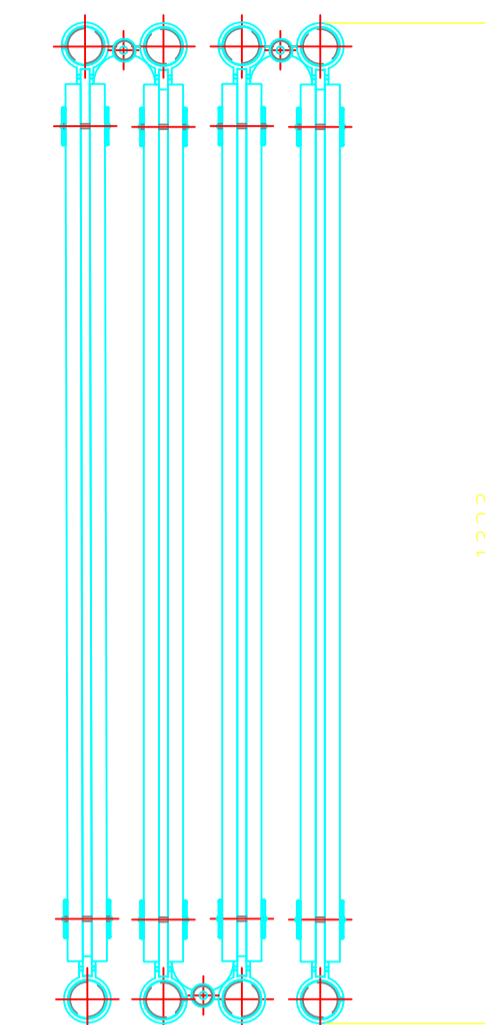

Vista Superior  
Plegada

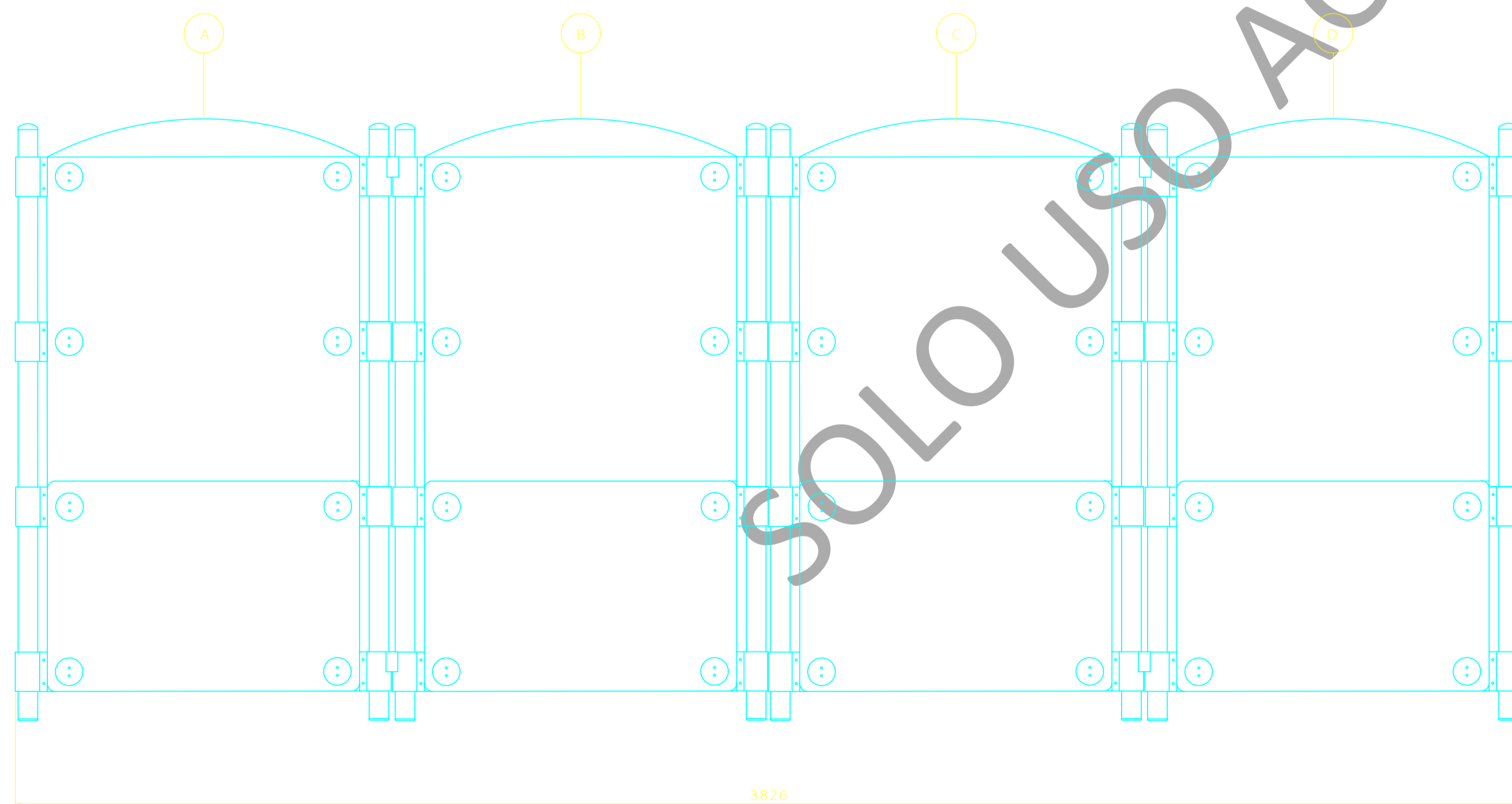

Vista Frontal  
Desplegada

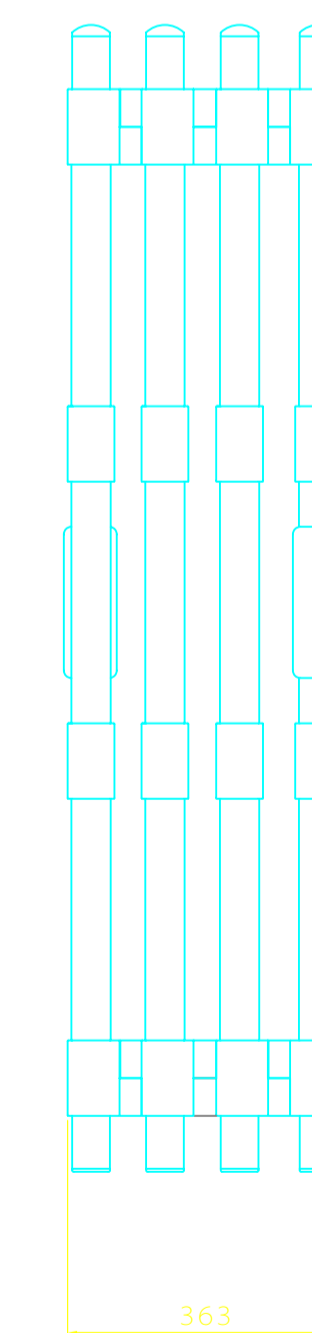

Vista Frontal  
Plegada

SOLO USO ACADÉMICO

Item	Nombre	Cant.	Observación
-	Estructura	1	Subconjunto Armado

### Universidad Mayor

Escuela de Diseño Industrial

Proyecto de Título Tema: "Sistema de Ejercitación para Niños en Proceso de Alfabetización"

Alumna: Bárbara Paz Sáez Zamora

Profesor Guía: Alejandro Araya Escotorín

Contenido:  
Vistas Generales

Escala	Fecha	Nº Lámina
1:10	Marzo de 2005	1/25

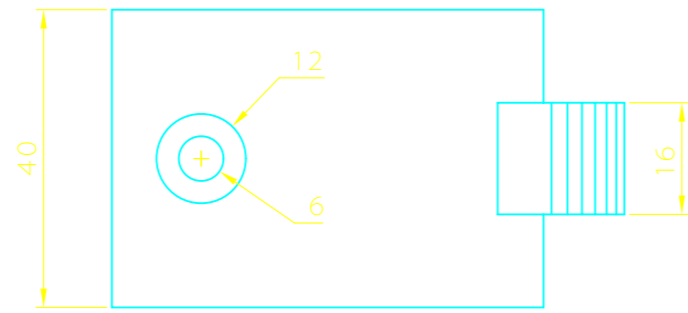

Vista Superior

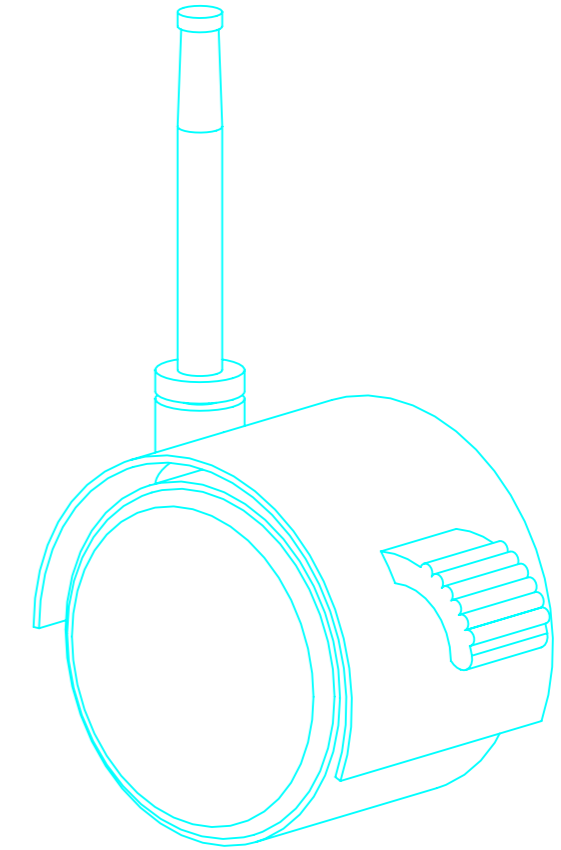

Perspectiva  
Esc. 1:1

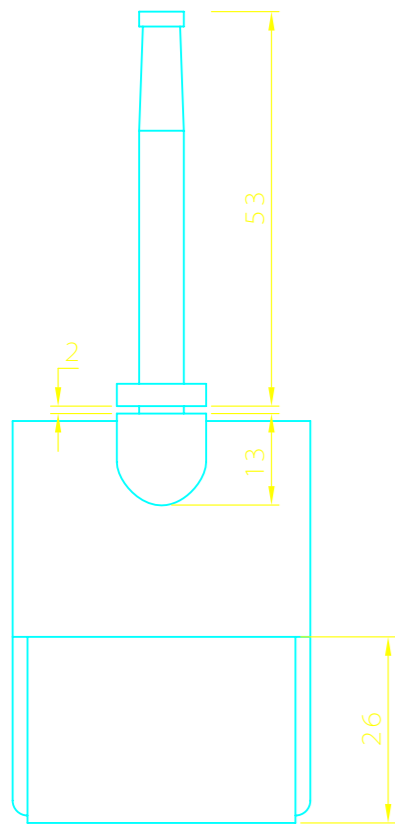

Vista Frontal

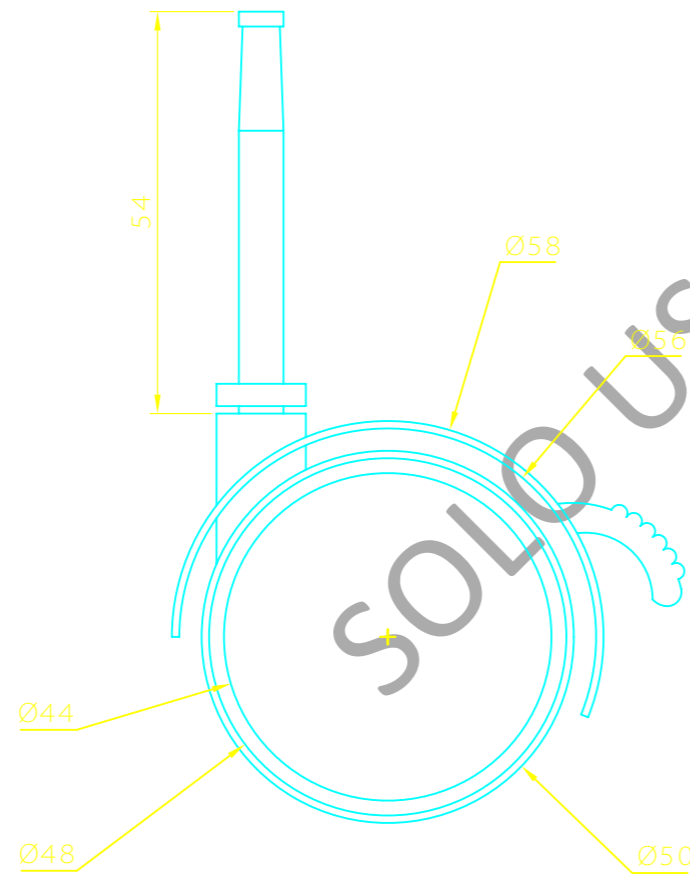

Vista Frontal

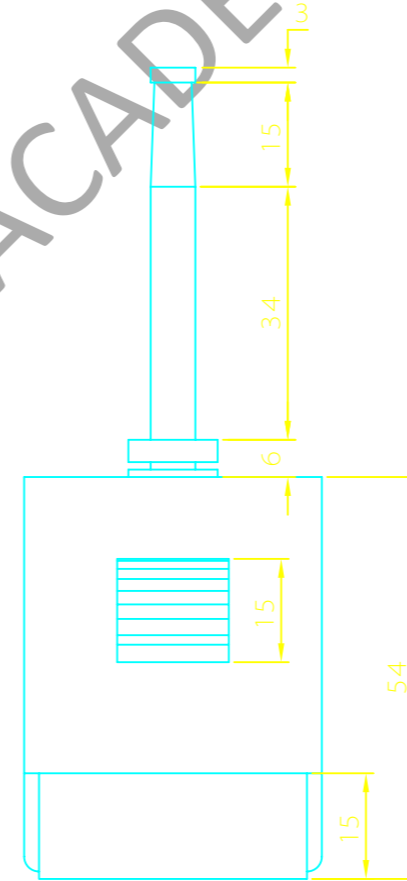

Vista Frontal

Item	Nombre	Cant.	Observación
9.2	Rueda Nylon	8	Producto Comercial

## Universidad Mayor

Escuela de Diseño Industrial

Proyecto  
de Título

Tema: "Sistema de Ejercitación para Niños  
en Proceso de Alfabetización"

Alumna: Bárbara Paz Sáez Zamora

Profesor Guía: Alejandro Araya Escotorin

Contenido:  
Vistas Generales

Escala	Fecha	Nº Lámina
1:1	Marzo de 2005	1:3